

PROXXON

DE Service-Hinweis

Alle PROXXON-Produkte werden nach der Produktion sorgfältig geprüft. Sollte dennoch ein Defekt auftreten, wenden Sie sich bitte an den Händler, von dem Sie das Produkt gekauft haben. Nur dieser ist für die Abwicklung aller gesetzlicher Gewährleistungsansprüche zuständig, die sich ausschließlich auf Material- und Herstellerfehler beziehen.

Unsachgemäße Anwendung wie z.B. Überlastung, Beschädigung durch Fremdeinwirkung und normaler Verschleiß sind von der Gewährleistung ausgeschlossen. Weitere Hinweise zum Thema „Service und Ersatzteilen“ finden Sie auf www.proxxon.com.

GB Service note

All PROXXON products are thoroughly inspected after production. Should a defect occur nevertheless, please contact the dealer from whom you purchased the product. Only the dealer is responsible for handling all legal warranty claims which refer exclusively to material and manufacturer error.

Improper use, such as capacity overload, damage due to outside influences and normal wear are excluded from the warranty.

You will find further notes regarding „Service and Spare Parts Management“ at www.proxxon.com.

FR Instruction en cas de réclamation

Tous les produits PROXXON font l'objet d'un contrôle soigneux à l'issue de leur fabrication. Si toutefois un défaut devait apparaître, veuillez contacter le revendeur chez qui vous avez acheté le produit. Il est seul habilité à gérer la procédure de traitement de toutes les prétentions légales en matière de dommages et intérêts relevant exclusivement des défauts de matériaux ou de fabrication.

Toute utilisation non conforme, comme la surcharge ou les dommages provoqués par exercice d'une contrainte extérieure, ainsi que l'usure normale, sont exclus de la garantie.

Vous trouverez de plus amples informations concernant le « Service après-vente et les pièces détachées », à l'adresse www.proxxon.com.

IT Avvertenze per l'assistenza

Dopo la produzione tutti i prodotti PROXXON vengono sottoposti ad un controllo accurato. Qualora si dovesse comunque verificare un difetto, si prega di rivolgersi al proprio rivenditore dal quale si è acquistato il prodotto. Solo questo è autorizzato a rispondere dei diritti di garanzia previsti dalla legge che si riferiscono esclusivamente a difetti di materiale ed errori del produttore.

È escluso dalla garanzia qualsiasi utilizzo improprio quale ad es. un sovraccarico, un danneggiamento per effetti esterni e la normale usura.

Ulteriori avvertenze sul tema „Assistenza e pezzi di ricambio“ sono disponibili all'indirizzo www.proxxon.com.

ES Garantías y Reparaciones

Todos los productos PROXXON se verifican cuidadosamente tras la producción. Si a pesar de ello presentara algún defecto, dirijase por favor al distribuidor dónde haya adquirido el producto. Solo éste, es responsable de la gestión de todos los derechos legales de garantía que se refieren exclusivamente a fallos de material y de fabricación.

El uso indebido como p.ej. sobrecarga, daños por acciones externas y desgaste normal están excluidos de la garantía.

Encontrará más información sobre „Servicio técnico y gestión de repuestos“ en www.proxxon.com.

NL Voor service

Alle PROXXON-producten worden na de productie zorgvuldig getest. Mocht er toch een defect optreden, dan kunt u contact opnemen met de leverancier van wie u het product hebt gekocht. Alleen de leverancier is voor de afwikkeling van alle wettelijke garantieclaims die uitsluitend materiële of fabricagefouten betreffen, verantwoordelijk.

Ondeskundig gebruik zoals overbelasting, beschadiging door inwerking van vreemde stoffen en normale slijtage zijn uitgesloten van de garantie.

Verdere aanwijzingen over het thema „Service en reserveonderdelen“ vindt u op www.proxxon.com.

PROXXON

PS 18
28638



Art.-Nr. 28638-99 PR7047267065

Betriebsanleitung/Manual

DE

GB

FR

IT

ES

NL

DK

SE

CZ

TR

PL

RUS

Deutsch

Beim Lesen der Gebrauchsanleitung Bildseiten herausklappen.

English

Fold out the picture pages when reading the user instructions.

Français

Lorsque vous lisez le manuel d'utilisation, veuillez déplier les pages d'illustration.

Italiano

Per leggere le istruzioni per l'uso aprire le pagine ripiegate contenenti le figure.

Español

Al consultar el manual de instrucciones abrir la hoja plegable.

Nederlands

Bij het lezen van de gebruiksaanwijzing pagina's met afbeeldingen uitklappen.

Dansk

Når brugsanvisningen læses, skal billedsiderne klappes ud.

Svenska

Vid läsning av bruksanvisningen, fall ut bildsidorna.

Česky

Při čtení návodu k obsluze rozložit stránky s obrázky.

Türkçe

Kullanma Talimatının okunması esnasında resim sayfalarını dışarı çıkartın.

Polski

Przy czytaniu instrukcji obsługi otworzyć strony ze zdjęciami.

Русский

При чтении руководства по эксплуатации просьба открывать страницы с рисунками.

DE

4

GB

7

FR

10

IT

14

ES

17

NL

21

DK

23

SE

26

CZ

29

TR

32

PL

35

RUS

38

Fig. 1

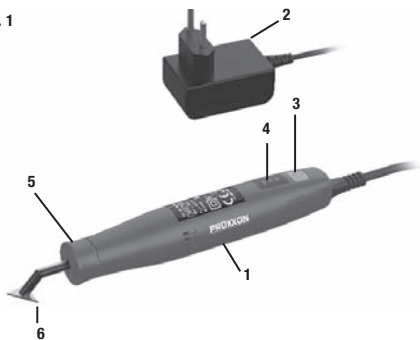

Fig. 2



Fig. 3



Fig. 4



DE Original Betriebsanleitung Penschleifer PS 18

1 Sicherheit



Lesen Sie alle Sicherheitshinweise, Anweisungen, Bebilderungen und technischen Daten, mit denen dieses Elektrowerkzeug versehen ist.

Versäumnisse bei der Einhaltung der nachfolgenden Anweisungen können elektrischen Schlag, Brand und/oder schwere Verletzungen verursachen.

Bewahren Sie alle Sicherheitshinweise und Anweisungen für die Zukunft auf.

Tragen Sie beim Arbeiten mit dem Gerät immer eine geeignete Schutzbrille!



Manche Stäube und Dämpfe haben eine gesundheitsgefährdende Wirkung. Tragen Sie daher beim Arbeiten mit dem Gerät zu Ihrer Sicherheit eine geeignete Staubschutzmaske.



Nur in trockenen Umgebungen verwenden und lagern



Schutzklasse II Gerät



Verändern Sie das Gerät nicht und verwenden Sie nur Original-Ersatzteile von PROXXON.

Lagern Sie das Gerät trocken und außer Reichweite von Kindern!

Weitere allgemeine Sicherheitshinweise liegen dem Gerät in einer separaten Broschüre bei.

2 Lieferumfang und Zubehör

- 1 Betriebsanleitung + Broschüre mit zusätzlichen Sicherheitshinweisen
- 1 Aufbewahrungsbox
- 1 Penschleifer (mit integriertem Netzteil)
- 1 Zubehörbox
- 4 Schleifeinsätze abgewinkelt

4 Schleifeinsätze gerade

1 Bogen selbstklebendes Schleifpapier (Korn 180)

1 Bogen selbstklebendes Schleifpapier (Korn 240)

1 Bogen selbstklebendes Schleifpapier (Korn 400)

3 Schleifpads (grob, mittel, fein)

Warnhinweis zum beiliegenden Zubehör:

Das dem Gerät beiliegende Zubehör, einschließlich der Einsatzwerkzeuge, ist ausschließlich zur Nutzung mit diesem Gerät konzipiert und bestimmt!

Wir übernehmen bei der Verwendung von Einsatzwerkzeugen anderer Hersteller auf unseren Geräten sowie bei der Verwendung der beiliegenden Einsatzwerkzeuge auf Geräten anderer Hersteller keinerlei Gewährleistung für die sichere und ordnungsgemäße Funktion unserer Geräte/Einsatzwerkzeuge!

Verwenden Sie die beiliegenden Einsatzwerkzeuge in keinem Fall auf Geräten mit einer höheren maximalen Drehzahl bzw. Hubzahl!

3 Technische Daten

Netzteil:

Eingang: 100-240 V ~, 50/60 Hz
Ausgang: 18 V – 7,2 W

Gerät:

Hubzahl: Stufe 1: 7000 min-1
Stufe 2: 9000 min-1
Stufe 3: 10000 min-1
210 g

Gewicht (inkl. Netzteil):

Länge

(ohne Schleifeinsatz): 155 mm

Geräuschentwicklung: ≤ 70 dB (A)

Geräusch-/Vibrationsinformation

Die Angaben zur Geräuschemission sind in Übereinstimmung mit standardisierten und normativ vorgeschriebenen Messverfahren ermittelt worden und können zum Vergleich von Elektrogeräten und Werkzeugen untereinander herangezogen werden.

Diese Werte erlauben ebenfalls eine vorläufige Beurteilung der Belastungen durch Geräuschemissionen.

PROXXON

DK Service henvisning

Alle produkter fra PROXXON kontrolleres omhyggeligt efter produktionen. Hvis der alligevel skulle være en defekt, så kontakt den forhandler, hvor du har købt produktet. Det er kun ham, der er ansvarlig for afviklingen af den lovmæssige reklameretsret, som udelukkende gælder for materiale- og produktionsfejl. Forkert brug som f.eks. overbelastning, beskadigelse på grund af udefra kommende påvirkninger og normal slitage hører ikke ind under reklameretsretten. Du kan finde yderligere oplysninger om „Service og reservedele“ å www.proxxon.com.

SE Service-Garanti

Alla PROXXON-produkter genomgår noggranna kontroller efter tillverkningen. Om det ändå skulle inträffa någon defekt ska ni kontakta återförsäljaren som ni köpte produkten av. Det är endast återförsäljaren som är tillgänglig för hantering av garantianspråk, som utslutande rör material- och tillverkningsfel. Felaktig användning som t.ex. överbelastning, skador på grund av yttre påverkan och normalt slitage utesluts från garantin. Ytterligare information gällande "Serviceoch reservdelar" finns på www.proxxon.com.

CZ Servisní upozornění

Všechny výrobky PROXXON se po výrobě pečlivě kontroly. Pokud přesto dojde k závadě, obraťte se prosím na prodejce, u kterého jste výrobek koupili. Jen tento prodejce může vyřídít veškeré zákonné nároky vyplývající ze záruky, které se vztahují pouze na materiálové a výrobní vady. Záruka se nevztahuje na závady způsobené nesprávným používáním, např. přetížením, poškozením cizím vlivem nebo normálním opotřebením. Další informace k tématu „Servis a náhradní díly“ najdete na adrese www.proxxon.com.

TR Satış Sonrası Hizmet Bilgisi

Tüm PROXXON ürünleri üretimden sonra özenle test edilir. Buna rağmen bir arıza meydana gelirse, lütfen ürünü satın aldığınız satış temsilcisine başvurunuz. Sadece o yalnızca malzeme ve üretici hatalarıyla ilişkili yasal garanti taleplerinin işleme alınmasından sorumludur. Aşırı yüklenme, yabancı etkiyle hasar ve normal aşınma gibi uygunsuz kullanım garanti kapsamına dahil değildir. „Servis ve yedek parçalar“ konusunda ilgili açıklamaları www.proxxon.com sayfasından bulabilirsiniz.

PL Wskazówki dotyczące serwisu

Wszystkie produkty firmy PROXXON są poddawane starannej kontroli fabrycznej. Jeżeli jednak mimo wszystko wystąpią defekty, prosimy o kontakt ze sprzedawcą produktu. Tylko on jest odpowiedzialny za realizację wszystkich ustawowych uprawnień gwarancyjnych, wynikających wyłącznie z wad materiałowych i produkcyjnych. Nieprawidłowe użycie, np. przeciążenie, uszkodzenie przez wpływ obce oraz normalne zużycie nie są objęte gwarancją. Więcej informacji na temat „Serwisu oraz części zamiennych“ można znaleźć pod adresem www.proxxon.com.

RUS Сервисное обслуживание

Все изделия компании PROXXON после изготовления проходят тщательный контроль. Если все же обнаружится дефект, обратитесь к Продавцу, у которого приобретено изделие. Именно он отвечает по всем предусмотренным законом претензиям по гарантийным обязательствам, касающимся исключительно дефектов материалов и изготовления. Гарантия не распространяется на ненадлежащее применение, такое, например, как перегрузка, повреждение вследствие постороннего воздействия, а также естественный износ. Дополнительные указания по теме „Сервисное обслуживание и запчасти“ см. На сайте www.proxxon.com.

Abhängig von den Betriebsbedingungen können die tatsächlich auftretenden Emissionen von den oben genannten Werten abweichen!

Dies gilt insbesondere in Abhängigkeit des zu bearbeitenden Werkstücks und des Einsatzwerkzeugs (insbesondere dessen Verschleißzustands). Ungeeignete Werkstücke oder Materialien, mangelhaft gewartete Werkzeuge, zu hoher Vorschub oder nicht geeignete Einsatzwerkzeuge können die Vibrationsbelastung und die Geräuschentwicklung deutlich erhöhen.

Für eine genaue Abschätzung der tatsächlichen Schwingungs- und Geräuschbelastung sollten auch die Zeiten berücksichtigt werden, in denen das Gerät abgeschaltet ist oder zwar läuft, aber nicht tatsächlich in Gebrauch ist. Dies kann die Schwingungs- und Geräuschbelastung über den gesamten Arbeitszeitraum deutlich reduzieren.

Beachten Sie zur Minimierung der Vibrationsbelastung folgende Hinweise:

- Sorgen Sie für eine regelmäßige und gute Wartung Ihres Werkzeugs
- Unterbrechen sie sofort den Betrieb des Werkzeugs beim Auftreten von übermäßiger Vibration!
- Ein ungeeignetes Einsatzwerkzeug kann übermäßige Vibrationen und Geräusche verursachen. Verwenden Sie nur geeignete Einsatzwerkzeuge!
- Legen Sie beim Arbeiten mit dem Gerät bei Bedarf genügend Pausen ein!

4 Aufbau und Funktion

Der Penschleifer PS 18 mit integriertem Netzteil wurde zum Schleifen von Oberflächen (z.B. aus Holz, Kunststoff, Metall etc.) konzipiert. Durch die verschiedenen Formen der Schleifeinsätze können auch Oberflächen schwer zugänglicher Bereiche geschliffen werden.

Bestandteile (Fig.1)

- (1) Penschleifer
- (2) Integriertes Netzteil
- (3) An-/Ausschalter
- (4) LED-Anzeige
- (5) Spannring
- (6) Schleifeinsatz

Bestimmungsgemäße Verwendung

Verwenden Sie den Penschleifer ausschließlich wie in dieser Betriebsanleitung beschrieben zum Schleifen von Oberflächen.

5 Bedienung

Beachten Sie stets die beiliegenden und in dieser Betriebsanleitung aufgeführten Warn- und Sicherheitshinweise!

Inbetriebnahme:

1. Zunächst prüfen, ob der Schleifeinsatz (6) ordnungsgemäß eingesetzt und verriegelt ist (siehe folgenden Absatz „Schleifeinsatz wechseln“).
2. Passendes Schleifpapier (selbstklebend), wie in Fig. 3 gezeigt, anbringen.
3. Das Netzteil (2) in eine dafür vorgesehene Steckdose (Netzspannung 100-240 V ~, 50/60 Hz) stecken. Das Gerät ist nun betriebsbereit.

Schleifeinsatz montieren/wechseln:

1. Spannring (5), wie in Fig. 2 gezeigt, um 90° bis zum Anschlag nach links drehen. Die Klemmung ist nun entriegelt und der Schleifeinsatz (6) kann entnommen werden.
2. Gewünschten Schleifeinsatz bis zum Anschlag einstecken und durch eine 90°-Drehung des Spannring (5) nach rechts wieder verriegeln.
3. Passendes Schleifpapier (selbstklebend), wie in Fig. 3 gezeigt, anbringen.

Arbeiten mit dem Gerät:

Wichtig!

Stellen Sie vor dem Arbeiten mit dem Gerät immer sicher, dass der Schleifeinsatz (6) richtig eingesetzt und verriegelt ist.

1. Das Gerät kann über den Ein-/Ausschalter (3) ein- bzw. ausgeschaltet werden. Wird der Ein-/Ausschalter einmal gedrückt, leuchtet die erste LED der LED-Anzeige (4) rot auf und das Gerät läuft auf Hubzahlstufe 1. Durch weiteres Drücken des Ein-/Ausschalters schaltet sich die zweite LED zu und das Gerät läuft auf Hubzahlstufe 2. Durch weiteres Drücken des Ein-/Ausschalters schaltet sich die dritte LED zu und das Gerät läuft auf Hubzahlstufe 3.

- Das Gerät wie in Fig. 4 gezeigt halten und die gewünschte Hubzahlstufe einstellen.
- Den Schleifeinsatz mit dem Schleifpapier vorsichtig und mit geringem Druck über die Oberfläche des Werkstücks führen.
- Das Gerät wird ausgeschaltet, indem der Ein-/Ausschalter (3) auf der Hubzahlstufe 3 erneut oder unabhängig von der Hubzahlstufe für ca. 2 Sekunden gedrückt wird.
- Netzteil (2) nach Beenden der Arbeit aus der Steckdose ziehen.

6 Wartung und Pflege

Warung!

Vor jeglicher Einstellung, Instandhaltungsmaßnahme oder Instandsetzung Netzstecker ziehen!

Das Gerät ist weitgehend wartungsfrei. Zum Reinigen des Geräts kann ein weicher, leicht angefeuchteter Lappen oder ein Pinsel verwendet werden.

Achtung!

Verwenden Sie in keinem Fall Flüssigkeiten zur Reinigung. Es dürfen keine Feuchtigkeit oder Flüssigkeiten ins Innere des Geräts gelangen.

7 Entsorgung

Entsorgen Sie Elektrowerkzeuge, Zubehör und Verpackungen getrennt voneinander.

Entsorgen Sie das Gerät oder seine Teile nicht im Hausmüll, sondern nach den Vorgaben an Ihrem Wohnort. Das Gerät enthält Wertstoffe, die recycelt werden können.



Gemäß der Europäischen Richtlinie 2012/19/EU über Elektro- und Elektronik-Altgeräte müssen nicht mehr gebrauchsfähige Elektrowerkzeuge getrennt gesammelt und einer umweltgerechten Wiederverwertung zugeführt werden.

8 EU-Konformitätserklärung

Produkt: Penschleifer
 Modell: PS 18 (28595)
 Hersteller: PROXXON S.A.
 Härebiery 6-10
 LU-6868 Wecker
 www.proxxon.com

Wir erklären in alleiniger Verantwortung, dass dieses Produkt mit den folgenden Richtlinien/Verordnungen und Normen übereinstimmt.

2006/42/EG

EN 62841-1:2015/A11:2022

EN IEC 62841-2-4:2014

2014/30/EU

EN 55014-1:2017/A11:2020

EN 55014-2:2015

EN 61000-3-2:2014

EN 61000-3-3:2013

2011/65/EU einschließlich aller delegierten Richtlinien, die zum Datum der Ausstellung dieser Erklärung veröffentlicht und rechtskräftig sind.

Unterzeichnet für und im Namen von:
 PROXXON S.A.

Wecker, 13.03.2026

Stommes
 Ingenieur – Forschung & Entwicklung

Der CE-Dokumentationsbevollmächtigte ist identisch mit dem Unterzeichner.

GB Translation of the Original
Operating Instructions
PROXXON - PS 18

1 Safety

 **WARNING!**



Read all safety warnings, instructions, illustrations and specifications provided with this power tool.

Failure to comply with the following instructions may cause electric shock, fire and/or serious injury.

Keep all safety guidelines and instructions for future reference.

When working with the device, always wear suitable safety goggles!



Some dusts and vapours are hazardous to health. For your safety, wear a suitable dust mask when working with the device.



Use and storage only in dry environments

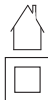

Protection class II device

Do not modify the device and only use original spare parts from PROXXON.

Keep the device in a dry place out of reach of children!

Further general safety guidelines are included with the device in a separate brochure.

2 Scope of delivery and accessories

- 1 Operating instructions + brochure with additional safety guidelines
- 1 Storage case
- 1 Pen sander (with integrated power supply)
- 1 Accessories box
- 4 Sanding arbors with angled shanks
- 4 Sanding arbors with straight shanks
- 1 Sheet self-adhesive sandpaper (180 grit)
- 1 Sheet self-adhesive sandpaper (240 grit)

- 1 Sheet self-adhesive sandpaper (400 grit)
- 3 Sanding pads (coarse, medium, fine)

Warning regarding the enclosed accessories

The accessories supplied with the device, including the insert bits, are designed and intended exclusively for use with this device!

We do not assume any liability for the safe and proper functioning of our devices/insert bits when insert bits from other manufacturers are used on our devices or when the insert bits supplied are used on devices from other manufacturers!

Under no circumstances should you use the enclosed insert bits on devices with a higher maximum speed or number of strokes

3 Technical data

Power supply:

Input: 100-240 V ~, 50/60 Hz
Output: 18 V – 7.2 W

Device:

Stroke rate: Position 1: 7000 rpm
Position 2: 9000 rpm
Position 3: 10000 rpm

Weight

(including power supply): 210 g

Length

(without sanding arbor): 155 mm

Noise generation: ≤ 70 dB (A)

Noise and vibration information

The noise emission data has been determined in accordance with standardised and normative measurement procedures and can be used to compare electrical appliances and tools with each other.

These values also allow a preliminary assessment of noise emission levels.

Depending on the operating conditions, the actual emissions may differ from the values stated above!

This is particularly true depending on the workpiece to be machined and the insert bit used (especially its state of wear). Unsuitable workpieces or materials, poorly maintained tools, excessive feed

rates or unsuitable insert bits can significantly increase vibration levels and noise generation.

For an accurate assessment of the actual vibration and noise load, the times when the device is switched off or is running but not actually in use should also be taken into account. This can clearly reduce the vibration and noise load across the entire work period.

To minimise vibration exposure, observe the following guidelines:

- Ensure regular and proper maintenance of your tool!
- Stop operation of the tool immediately if excessive vibration occurs!
- An unsuitable insert bit can cause excessive vibration and noises. Only use suitable insert bits!
- Take sufficient breaks as needed when working with the device!

4 Set-up and function

The PS 18 pen sander with integrated power supply is designed for sanding surfaces (e.g. wood, plastic, metal, etc.). The various shapes of the sanding arbors make it possible to sand surfaces in hard-to-reach areas.

Components (Fig. 1)

- (1) Pen sander
- (2) Integrated power supply
- (3) On/Off switch
- (4) LED indicator
- (5) Clamping ring
- (6) Sanding arbor

Intended use

The pen sander should only be used for sanding surfaces as described in these operating instructions.

5 Operation

Always observe the warnings and safety guidelines included in these operating instructions!

Commissioning:

1. First check whether the sanding arbor (6) is correctly inserted and locked in place (see the following section, "Changing the sanding arbor").
2. Apply suitable sandpaper (self-adhesive) as shown in Fig. 3.
3. Plug the power supply (2) into a suitable socket (mains voltage 100-240 V ~, 50/60 Hz). The device is now ready for operation.

Fitting/changing the sanding arbor:

1. Turn the clamping ring (5) 90° to the left up to the limit stop, as shown in Fig. 2. The clamp is now unlocked and the sanding arbor (6) can be removed.
2. Insert the desired sanding arbor up to the limit stop and lock it again by turning the clamping ring (5) 90° to the right.
3. Apply suitable sandpaper (self-adhesive) as shown in Fig. 3.

Working with the device:

Important!

Before working with the device, always ensure that the sanding arbor (6) is correctly inserted and locked in place.

1. The device can be switched on or off with the on/off switch (3). After pressing the on/off switch once, the first LED on the LED display (4) lights up red and the device runs at stroke rate position 1. Pressing the on/off switch again switches on the second LED and the device runs at stroke rate position 2. Pressing the on/off switch again switches on the third LED and the device runs at stroke rate position 3.
2. Hold the device as shown in Fig. 4 and set the desired stroke rate position.
3. Carefully guide the sanding arbor with the sandpaper using light pressure over the surface of the workpiece.
4. The device is switched off by pressing the on/off switch (3) again on stroke rate position 3 or independently of the stroke rate position for approx. 2 seconds.
5. Unplug the power supply (2) from the socket after finishing work.

6 Maintenance and care

Warning!

Disconnect the mains plug prior to every adjustment, maintenance measure or repair!

The device is largely maintenance free. A soft, slightly damp cloth or brush can be used to clean the device.

Attention!

Never use liquids for cleaning. Make sure that no moisture or liquids get inside the device.

7 Disposal

Dispose of power tools, accessories and packaging separately.

Do not dispose of the device or its parts as household waste, but in accordance with the regulations in your place of residence. The device contains recyclable materials.



According to European Directive 2012/19/EU on waste electrical and electronic equipment, power tools that can no longer be used must be collected separately and recycled in an environmentally friendly manner.

8 CE-Konformitätserklärung

Product: Pen sander
Model: PS 18 (28595)
Manufacturer: PROXXON S.A.
Härebiërg 6-10
LU-6868 Wecker
www.proxxon.com

We declare under our sole responsibility that this product complies with the following directives/regulations and standards.

2006/42/EG

EN 62841-1:2015/A11:2022
EN IEC 62841-2-4:2014

2014/30/EU

EN 55014-1:2017/A11:2020
EN 55014-2:2015
EN 61000-3-2:2014
EN 61000-3-3:2013

2011/65/EU including all delegated directives published and in force on the date of issue of this declaration.

Signed for and on behalf of:
PROXXON S.A.

Wecker, 13.03.2026



Stommes
Engineer – Research and Development

The CE document authorized agent is identical with the signatory

**FR Traduction de la notice
d'utilisation originale
PROXXON - PS 18**

1 Sécurité

⚠ AVERTISSEMENT !



Lisez toutes les consignes de sécurité, instructions, légendes et spécifications qui ont été fournies avec cet outil électrique.

Tout manquement à respecter les instructions suivantes peut entraîner une électrocution, un incendie et/ou des blessures graves.

Conservez toutes les consignes de sécurité et les instructions pour l'avenir.

Pendant les travaux avec l'appareil, portez toujours des lunettes de protection !



Certaines poussières et vapeurs présentent un risque pour la santé ! Pour cette raison et pour votre propre sécurité, portez un masque antipoussière adapté pendant le travail avec l'appareil.



Utilisation et stockage uniquement dans des environnements secs



Appareil de classe de protection II



Ne modifiez pas l'appareil et utilisez uniquement des pièces de rechange PROXXON.

Rangez l'appareil au sec et hors de portée des enfants !

Vous trouverez d'autres consignes de sécurité générales dans une brochure **F** part accompagnant l'appareil.

2 Matériel livré et accessoires

- 1 Manuel d'utilisation + brochure avec consignes de sécurité supplémentaires
- 1 Boîte de rangement

- 1 Ponceuse stylo (avec bloc d'alimentation intégré)
- 1 Boîte d'accessoires
- 4 Embouts de ponçage coudés
- 4 Embouts de ponçage droits
- 1 Feuille de pastilles abrasives autocollantes (grain de 180)
- 1 Feuille de pastilles abrasives autocollantes (grain de 240)
- 1 Feuille de pastilles abrasives autocollantes (grain de 400)
- 3 Patins de ponçage (grossier, moyen, fin)

Avertissement concernant les accessoires joints :

Les accessoires qui accompagnent l'appareil, y compris les outils d'intervention, sont exclusivement conçus pour cet appareil et destinés à être utilisés avec lui !

Nous n'assumons aucune garantie de fonctionnement sûr et correct de nos appareils/ outils d'intervention en cas d'utilisation d'outils d'intervention d'autres fabricants sur nos appareils, ainsi qu'en cas d'utilisation des outils d'intervention ci-joints sur les appareils d'autres fabricants !

N'utilisez les outils d'intervention ci-joints en aucun cas sur des appareils développant une vitesse maximale ou un nombre maximal d'oscillations plus élevé(e) !

3 Caractéristiques techniques

Bloc d'alimentation :

Entrée : 100-240 V ~, 50/60 Hz
Sortie : 18 V = 7,2 W

Appareil :

Nombre d'oscillations : Niveau 1 : 7 000 min-1
Niveau 2 : 9 000 min-1
Niveau 3 : 10 000 min-1

Poids (bloc d'alimentation inclus) : 210 g
Longueur (sans insert de ponçage) : 155 mm
Niveau de bruit : ≤ 70 dB (A)

Informations relatives aux bruits et aux vibrations

Les indications relatives aux émissions de bruit ont été déterminées en conformité avec des procédés de mesure standardisés prescrits par la normalisation et il est possible d'y faire appel pour comparer des appareils électriques et des outils entre eux.

Ces valeurs permettent également de procéder à une évaluation provisoire des sollicitations dues aux émissions de bruits.

En fonction des conditions d'utilisation, les émissions sonores effectivement produites peuvent différer des valeurs indiquées ci-dessus !

Cela vaut en particulier en fonction de la pièce à usiner, de l'outil d'intervention (notamment de son état d'usure). Des pièces ou matériaux inadéquats, des outils mal entretenus, une avance excessive ou des outils d'intervention inadéquats peuvent accroître nettement les sollicitations dues aux vibrations et les émissions de bruit.

Pour une estimation précise des sollicitations effectives engendrées par les vibrations et le bruit, il faut également tenir compte des temps au cours duquel l'appareil est éteint ou qu'il fonctionne certes, mais sans être effectivement utilisé. Cela peut réduire nettement les sollicitations par les vibrations et le bruit sur l'ensemble de la période de travail.

Pour minimiser les sollicitations dues aux vibrations, tenez compte des consignes suivantes :

- Veillez à un entretien régulier et de bonne qualité de votre outil !
- Interrompez immédiatement l'utilisation de l'outil lorsque des vibrations exagérées se produisent!
- L'utilisation d'un outil inadapté peut engendrer des vibrations et bruits excessifs. Utilisez exclusivement des outils d'intervention adaptés!
- Faites des pauses suffisantes lorsque vous travaillez avec l'appareil!

4 Construction et fonction

La ponceuse stylo PS 18 à bloc d'alimentation intégré a été conçue pour poncer des surfaces (p. ex. en bois, matière plastique, métal, etc.). Les diffé-

rentes formes des embouts de ponçage permettent d'atteindre aussi les surfaces de zones difficilement accessibles.

Éléments constitutifs (fig. 1)

- (1) Ponceuse stylo
- (2) Bloc d'alimentation intégré
- (3) Interrupteur Marche/Arrêt
- (4) Affichage LED
- (5) Bague de serrage
- (6) Insert de ponçage

Utilisation conforme

Utilisez le stylo de ponçage exclusivement comme décrit dans le présent manuel d'utilisation, pour poncer des surfaces.

5 Utilisation

Veillez toujours respecter les avertissements et consignes de sécurité joints et énoncées dans le présent manuel d'utilisation !

Mise en service :

1. D'abord vérifier si l'insert de ponçage (6) a été correctement mis en place et qu'il est verrouillé (voir le paragraphe suivant « Changer l'insert de ponçage »).
2. Appliquer une pastille de papier abrasif (auto-collant) comme le montre la figure 3.
3. Brancher le bloc d'alimentation (2) dans une prise à cet effet (tension secteur 100-240 V ~, 50/60 Hz). L'appareil est maintenant prêt à fonctionner.

Monter/changer un insert de ponçage :

1. Tourner la bague de serrage (5) à 90° à gauche jusqu'en butée, comme le montre la figure 2. Maintenant, le verrouillage est déverrouillé et il est possible de retirer l'insert de ponçage (6).
2. Introduire l'insert de ponçage voulu jusqu'en butée et le verrouiller à nouveau en tournant la bague de serrage (5) à 90° à droite.
3. Appliquer une pastille de papier abrasif (auto-collant) comme le montre la figure 3.

Travailler avec l'appareil :

Important!

Avant de travailler avec l'appareil, assurez-vous toujours que l'insert de ponçage (6) a été correctement introduit et verrouillé.

1. L'appareil peut être allumé et éteint par le biais de l'interrupteur Marche/Arrêt (3). Le fait d'appuyer une fois sur l'interrupteur Marche/Arrêt allume en rouge la première LED de l'indicateur à LED (4), et l'appareil fonctionne au niveau d'oscillations 1. En appuyant une nouvelle fois sur l'interrupteur Marche/Arrêt, la deuxième LED s'allume en plus et l'appareil passe au niveau d'oscillations 2. En appuyant une nouvelle fois sur l'interrupteur Marche/Arrêt, la troisième LED s'allume en plus et l'appareil passe au niveau d'oscillations 3.
2. Tenir l'appareil comme le montre la figure 4 et régler les oscillations sur le niveau souhaité.
3. Passer l'insert de ponçage équipé d'une pastille de papier abrasif délicatement en exerçant une pression réduite sur la surface de la pièce.
4. Pour éteindre l'appareil alors qu'il se situe sur le niveau d'oscillations 3, soit appuyer à nouveau sur l'interrupteur Marche/Arrêt (3), soit, indépendamment du niveau des oscillations, appuyer env. 2 secondes d'affilée sur l'interrupteur.
5. Après avoir achevé le travail, débrancher le bloc d'alimentation (2) de la prise.

6 Maintenance et entretien

Attention !

Retirer le connecteur d'alimentation réseau avant d'entamer tout travail de réglage, d'entretien ou de réparation !

L'appareil n'exige presque aucune maintenance. Pour nettoyer l'appareil, il est possible d'utiliser un chiffon doux légèrement humecté, ou un pinceau

Attention !

Pour nettoyer, n'utilisez en aucun cas de liquides. Il ne doit pénétrer ni humidité ni des liquides à l'intérieur de l'appareil.

7 Élimination

Éliminez les outils électriques, accessoires et emballages après les avoir triés.

Ne jetez pas l'appareil ou ses pièces à la poubelle des déchets ménagers, mais au contraire en respectant la réglementation en vigueur dans votre localité. L'appareil contient des matériaux qui peuvent être recyclés.



Conformément à la Directive européenne 2012/19/UE sur les appareils électriques et électroniques, les outils électriques arrivés en fin de vie doivent être collectés séparément et introduits dans une filière de recyclage respectueuse de l'environnement.

8 Déclaration de conformité EU

Produit Ponceuse stylo
Modèle : PS 18 (28595)
Fabricant : PROXXON S.A.
 Hårebiërg 6-10
 LU-6868 Wecker
 www.proxxon.com

Nous déclarons en toute responsabilité que ce produit est conforme aux directives/règlements et normes suivants

2006/42/CE

EN 62841-1:2015/A11:2022
EN IEC 62841-2-4:2014

2014/30/UE

EN 55014-1:2017/A11:2020
EN 55014-2:2015
EN 61000-3-2:2014
EN 61000-3-3:2013

2011/65/UE, y compris toutes les directives déléguées publiées et en vigueur à la date d'établissement de la présente déclaration.

Signé au nom de:
PROXXON S.A.

Wecker, 13.03.2026



Stommes
Ingénieur en recherche et développement

Le responsable de la documentation CE est identique au signataire.

IT Traduzione delle istruzioni per l'uso originali PROXXON - PS 18

1 Sicurezza

AVVERTENZA!



Leggere tutte le avvertenze di sicurezza, istruzioni, didascalie e specifiche che sono state fornite insieme all'utensile elettrico.

L'inosservanza delle seguenti istruzioni può causare scosse elettriche e avere come conseguenza incendi e/o lesioni gravi.

Conservare tutte le avvertenze di sicurezza e le istruzioni per un utilizzo futuro.

Indossare sempre occhiali di protezione adatti quando si lavora con l'apparecchio!



Alcune polveri e vapori hanno un effetto nocivo per la salute. Pertanto, per la propria sicurezza, indossare sempre una maschera parapolvere quando si lavora con l'apparecchio.



Utilizzare e conservare solo in ambienti asciutti



Classe di protezione apparecchio II



Non modificare l'apparecchio e utilizzare solo ricambi originali di PROXXON.

Conservare l'apparecchio all'asciutto e fuori dalla portata dei bambini!

Ulteriori avvertenze generali di sicurezza sono allegate all'apparecchio in un opuscolo dedicato.

2 Volume di consegna e accessori

- 1 Istruzioni per l'uso + opuscolo con avvertenze di sicurezza supplementari
- 1 Custodia
- 1 Levigatrice a penna (con alimentatore integrato)
- 1 Scatola accessori
- 4 Inserti per smerigliare angolati
- 4 Inserti per smerigliare dritti

- 1 Foglio di carta abrasiva autoadesiva (grana 180)
- 1 Foglio di carta abrasiva autoadesiva (grana 240)
- 1 Foglio di carta abrasiva autoadesiva (grana 400)
- 3 Tamponi abrasivi (grosi, medi, fini)

Avvertenza relativa agli accessori in dotazione:

Gli accessori forniti con l'apparecchio, inclusi gli utensili, sono concepiti e destinati esclusivamente all'uso con il presente apparecchio!

Non ci assumiamo alcuna responsabilità per un funzionamento sicuro e corretto dei nostri apparecchi/utensili elettrici in caso di utilizzo di utensili di altri produttori sui nostri apparecchi oppure di utilizzo degli utensili in dotazione su apparecchi di altri produttori.

Non usare in nessun caso gli utensili in dotazione su apparecchi con un numero di giri o un numero di corse massimo più elevato!

3 Dati tecnici

Alimentatore:

Entrata: 100-240 V ~, 50/60 Hz
Uscita: 18 V – 7,2 W

Apparecchio:

Numero di corse: Livello 1: 7000 min-1
Livello 2: 9000 min-1
Livello 3: 10000 min-1

Peso
(alimentatore incl.): 210 g
Lunghezza (senza inserto per smerigliare): 155 mm
Rumorosità: ≤ 70 dB (A)

Informazioni sulla rumorosità e sulle vibrazioni

I dati relativi all'emissione sonora sono stati determinati secondo metodi di misurazione standardizzati e prescritti dalle normative e possono essere utilizzati per confrontare tra loro apparecchi elettrici e utensili.

Questi valori consentono anche una valutazione preliminare delle sollecitazioni causate dalle emissioni sonore.

- ne/spengimento, si accende il secondo LED e l'apparecchio funziona al livello del numero di corse 2. Premendo nuovamente l'interruttore di accensione/spengimento, si accende il terzo LED e l'apparecchio funziona al livello del numero di corse 3.
2. Tenere l'apparecchio come mostrato nella fig. 4 e impostare il livello del numero di corse desiderato.
 3. Guidare l'insero per smerigliare con la carta abrasiva con cautela e con una leggera pressione sopra la superficie del pezzo.
 4. L'apparecchio viene spento premendo nuovamente l'interruttore di accensione/spengimento (3) nel livello di velocità 3 o indipendentemente dal livello di velocità per circa 2 secondi.
 5. Al termine del lavoro, scollegare l'alimentatore (2) dalla presa di corrente.

6 Manutenzione e cura

Avvertenza!

Prima dell'attivazione, manutenzione o riparazione estrarre la spina di rete!

L'apparecchio è pressoché esente da manutenzione. Per pulire l'apparecchio è possibile utilizzare un panno o un pennello leggermente inumidito.

Attenzione!

Non utilizzare in nessun caso liquidi per la pulizia. Evitare che umidità o liquidi penetrino all'interno dell'apparecchio.

7 Smaltimento

Smaltire separatamente utensili elettrici, accessori e imballaggi.

Non smaltire l'apparecchio o parti dello stesso con i rifiuti domestici, ma secondo le prescrizioni vigenti nel proprio luogo di residenza. L'apparecchio contiene materiali che possono essere riciclati.



Conformemente alla direttiva europea 2012/19/UE sui rifiuti di apparecchiature elettriche ed elettroniche, gli utensili elettrici diventati inservibili devono essere raccolti separatamente ed essere consegnati agli appositi centri di raccolta e smaltimento.

8 Dichiarazione di conformità EU

Prodotto: Levigatrice a penna
Modello: PS 18 (28595)
Produttore: PROXXON S.A.
Håreberg 6-10
LU-6868 Wecker
www.proxxon.com

Dichiariamo sotto la nostra esclusiva responsabilità che il prodotto è conforme alle seguenti direttive/ordinanze e norme.

2006/42/CE

EN 62841-1:2015/A11:2022
EN IEC 62841-2-4:2014

2014/30/UE

EN 55014-1:2017/A11:2020
EN 55014-2:2015
EN 61000-3-2:2014
EN 61000-3-3:2013

2011/65/UE, incluse tutte le direttive delegate che sono pubblicate e legalmente valide alla data di emissione della presente dichiarazione.

Firmato per conto di:
PROXXON S.A.

Wecker, 13.03.2026

Stommes
Ingegnere – Ricerca e Sviluppo

Il rappresentante della documentazione CE è identico al sottoscritto.

ES Traducción de las instrucciones de servicio originales PROXXON - PS 18

1 Seguridad

⚠ ¡ADVERTENCIA!



Lea todas las indicaciones de seguridad, instrucciones, leyendas de imágenes y especificaciones que han sido suministradas junto con esta herramienta eléctrica.

El incumplimiento de las siguientes instrucciones puede provocar descargas eléctricas, incendios y/o lesiones graves.

Conserve todas las indicaciones de seguridad e instrucciones para futuras consultas.

¡Utilice siempre gafas protectoras adecuadas cuando trabaje con el dispositivo!



Algunos polvos y vapores son peligrosos para la salud. Por lo tanto, por su propia seguridad, utilice una mascarilla antipolvo adecuada cuando trabaje con el dispositivo.



Utilizar y almacenar únicamente en entornos secos



Dispositivo de clase de protección II



No modifique el dispositivo y utilice únicamente piezas de repuesto originales de PROXXON.

¡Guarde el dispositivo en un lugar seco y fuera del alcance de los niños!

El dispositivo incluye un folleto separado con más indicaciones generales de seguridad.

2 Volumen de suministro y accesorios

- 1 manual de instrucciones + folleto con instrucciones de seguridad adicionales
- 1 caja de almacenamiento
- 1 amoladora tipo lápiz (con fuente de alimentación integrada)
- 1 caja de accesorios

- 4 puntas de amolado anguladas
- 4 puntas de amolado rectas
- 1 hoja de papel de lija autoadhesivo (grano 180)
- 1 hoja de papel de lija autoadhesivo (grano 240)
- 1 hoja de papel de lija autoadhesivo (grano 400)
- 3 almohadillas de lijado (gruesa, media, fina)

Advertencia sobre los accesorios incluidos:

¡Los accesorios que acompañan al dispositivo, incluidas las herramientas de trabajo, están diseñados y destinados exclusivamente para su uso con este dispositivo!

No asumimos ninguna garantía por el funcionamiento seguro y adecuado de nuestros dispositivos/herramientas de trabajo si se utilizan herramientas de trabajo de otros fabricantes en nuestros dispositivos, ni si se utilizan las herramientas de trabajo incluidas en dispositivos de otros fabricantes.

¡No utilice en ningún caso las herramientas de trabajo incluidas en dispositivos cuya velocidad de giro máxima o frecuencia de oscilación máxima sea superior!

3 Datos técnicos

Fuente de alimentación:

Entrada: 100-240 V ~, 50/60 Hz
Salida: 18 V – 7,2 W

Dispositivo:

Frecuencia de oscilación: Nivel 1: 7000 min-1
Nivel 2: 9000 min-1
Nivel 3: 10000 min-1

Peso (fuente de alimentación incluida): 210 g
Longitud (sin punta de amolado): 155 mm
Nivel de ruido: ≤ 70 dB (A)

Información sobre ruido y vibraciones

Los datos sobre emisiones sonoras se han determinado de acuerdo con métodos de medición estandarizados y establecidos por la normativa, y pueden utilizarse para comparar entre sí aparatos eléctricos y herramientas. Estos valores también permiten realizar una evaluación preliminar de la contaminación acústica.

¡Dependiendo de las condiciones de funcionamiento, las emisiones reales pueden diferir de los valores mencionados anteriormente!

Esto se aplica especialmente en función de la pieza a mecanizar y de la herramienta utilizada (en particular, su estado de desgaste). Las piezas de trabajo o los materiales inadecuados, las herramientas con un mantenimiento deficiente, un avance excesivo o herramientas de trabajo inadecuadas pueden aumentar considerablemente la carga vibratoria y el nivel de ruido.

Para estimar con precisión la carga real de vibraciones y ruido, también deben tenerse en cuenta los tiempos en los que el dispositivo está apagado o en funcionamiento, pero sin utilizarse realmente. Esto puede reducir considerablemente la carga de vibraciones y ruido durante todo el periodo de trabajo. Para minimizar la carga de vibraciones, tenga en cuenta las siguientes indicaciones:

- ¡Asegúrese de que su herramienta reciba un mantenimiento regular y adecuado!
- ¡Interrumpa inmediatamente el funcionamiento de la herramienta si se producen vibraciones excesivas!
- Una herramienta de trabajo inadecuada puede provocar vibraciones y ruidos excesivos. ¡Utilice únicamente herramientas de trabajo adecuadas!
- ¡Cuando trabaje con el dispositivo, haga pausas suficientes cuando sea necesario!

4 Estructura y funcionamiento

La amoladora tipo lápiz PS 18 con fuente de alimentación integrada ha sido diseñada para lijar superficies (p. ej., de madera, plástico, metal, etc.). Gracias a las diferentes formas de las puntas de amolado, también se pueden lijar superficies de zonas de difícil acceso.

Componentes (fig. 1)

- (1) Amoladora tipo lápiz
- (2) Fuente de alimentación integrada
- (3) Interruptor de encendido/apagado
- (4) Indicador LED
- (5) Anillo de sujeción
- (6) Punta de amolado

Uso conforme a la finalidad prevista

Utilice la amoladora tipo lápiz exclusivamente tal y como se describe en este manual de instrucciones para lijar superficies.

5 Manejo

¡Tenga siempre en cuenta las advertencias y las instrucciones de seguridad adjuntas y recogidas en este manual de instrucciones!

Puesta en servicio:

1. En primer lugar, compruebe si la punta de amolado (6) está correctamente colocada y bloqueada (véase el siguiente apartado "Cambiar la punta de amolado").
2. Coloque el papel de lija adecuado (autoadhesivo), tal y como se muestra en la fig. 3.
3. Enchufe la fuente de alimentación (2) en una toma de corriente adecuada (tensión de red 100-240 V ~, 50/60 Hz). El dispositivo ya está listo para funcionar.

Montar/cambiar la punta de amolado:

1. Gire el anillo de sujeción (5), tal y como se muestra en la fig. 2, 90° hacia la izquierda hasta el tope. Ahora la sujeción está desbloqueada y se puede retirar la punta de amolado (6).
2. Inserte la punta de amolado deseada hasta el tope y vuelva a bloquearla girando 90° el anillo de sujeción (5) hacia la derecha.
3. Coloque el papel de lija adecuado (autoadhesivo), tal y como se muestra en la fig. 3.

Trabajar con el dispositivo:

¡Importante!

Antes de trabajar con el dispositivo, asegúrese siempre de que la punta de amolado (6) esté correctamente colocada y bloqueada.

1. El dispositivo se puede encender y apagar mediante el interruptor de encendido/apagado (3). Al pulsar una vez el interruptor de encendido/apagado, el primer LED del indicador LED (4) se ilumina en rojo y el dispositivo funciona al nivel de frecuencia de oscilación 1. Al pulsar de nuevo el interruptor de encendido/apagado, se

- enciende el segundo LED y el dispositivo funciona al nivel de frecuencia de oscilación 2. Al volver a pulsar el interruptor de encendido/apagado, se enciende el tercer LED y el dispositivo funciona al nivel de frecuencia de oscilación 3.
2. Sujete el dispositivo tal y como se muestra en la fig. 4 y ajuste el nivel de frecuencia de oscilación deseado.
 3. Pase la punta de amolado con el papel de lija con cuidado y ejerciendo poca presión sobre la superficie de la pieza de trabajo.
 4. El dispositivo se apaga pulsando de nuevo el interruptor de encendido/apagado (3) en el nivel de frecuencia de oscilación 3 o, independientemente del nivel de frecuencia de oscilación, durante aprox. 2 segundos.
 5. Desenchufe la fuente de alimentación (2) de la toma de corriente una vez finalizado el trabajo.

6 Mantenimiento y conservación

¡Advertencia!

¡Antes de cualquier ajuste, medida de conservación o reparación, extraer la clavija de la red!

El dispositivo prácticamente no requiere mantenimiento. Para limpiar el dispositivo, puede utilizar un paño suave ligeramente humedecido o un cepillo.

¡Atención!

No utilice líquidos para limpiarlo bajo ningún concepto. No debe entrar humedad ni líquidos en el interior del dispositivo.

7 Eliminación

Desheche las herramientas eléctricas, los accesorios y los embalajes por separado.

No desheche el dispositivo ni sus piezas con la basura doméstica, sino según las normas vigentes en su lugar de residencia. El dispositivo contiene materiales reciclables.



De acuerdo con la Directiva europea 2012/19/UE sobre residuos de aparatos eléctricos y electrónicos, las herramientas eléctricas que ya no se pueden utilizar deben recogerse por separado y reciclarse de forma respetuosa con el medio ambiente.

8 Declaración de conformidad UE

Producto: Mmoladora tipo lápiz
Modelo: PS 18 (28595)
Fabricante: PROXXON S.A.
Håreberg 6-10
LU-6868 Wecker
www.proxxon.com

Declaramos bajo nuestra exclusiva responsabilidad que este producto cumple con las siguientes directivas/reglamentos y normas.

2006/42/CE

EN 62841-1:2015/A11:2022
EN IEC 62841-2-4:2014

2014/30/UE

EN 55014-1:2017/A11:2020
EN 55014-2:2015
EN 61000-3-2:2014
EN 61000-3-3:2013

2011/65/UE, incluidas todas las directivas delegadas que estén publicadas y en vigor en la fecha de emisión de la presente declaración.

Firmado por y en nombre de:
PROXXON S.A.

Wecker, 13.03.2026

Stommes
Ingeniero – Investigación y Desarrollo

Campo de actividades: Seguridad de aparatos
El delegado para la documentación CE es idéntico con el firmante.

NL Vertaling van de originele gebruiksaanwijzing PROXXON -PS 18

1 Veiligheid

⚠ WAAARSCHUWING!



Lees alle veiligheidsinstructies, aanwijzingen, foto-onderschriften en specificaties die met de machine zijn meegeleverd.

Het niet opvolgen van onderstaande instructies kan leiden tot elektrische schokken, verbranding en/of ernstig letsel

Bewaar alle veiligheidsinstructies en aanwijzingen voor toekomstig gebruik.

Draag altijd een geschikte veiligheidsbril wanneer u met de machine werkt!



Veel stofsoorten en dampen zijn slecht voor de gezondheid. Draag daarom bij het werken met de machine, voor uw veiligheid, een geschikt stofmasker.



Gebruik en opslag alleen in een droge omgeving



Beschermingsklasse II machine



Breng geen wijzigingen aan de machine aan en gebruik uitsluitend originele PROXXON-reserveonderdelen.

Bewaar de machine op een droge plaats en buiten het bereik van kinderen!

Sikkerheidsoplysninger for alle anvendelsesområder

Verdere algemene veiligheidsinstructies zijn bij de machine in een aparte brochure bijgevoegd.

2 Leveringspakket en accessoires

- 1 bedieningshandleiding + brochure met aanvullende veiligheidsinstructies

- 1 bewaardoos
- 1 penslijper (met geïntegreerde voeding)
- 1 accessoirebox
- 4 slijpschijven, gebogen
- 4 slijpschijven, recht
- 1 vel zelfklevend schuurpapier (korrel 180)
- 1 vel zelfklevend schuurpapier (korrel 240)
- 1 vel zelfklevend schuurpapier (korrel 400)
- 3 schuurpads (grof, medium, fijn)

Waarschuwing bij de meegeleverde accessoires:

De bij de machine meegeleverde accessoires, inclusief het gereedschap, zijn uitsluitend ontworpen en bedoeld voor gebruik met dit machine!

Wij aanvaarden geen enkele garantie voor de veilige en correcte werking van onze machines/gereedschappen als u gereedschap van andere fabrikanten op onze machines gebruikt of als u het meegeleverd gereedschap op machines van andere fabrikanten gebruikt.

Gebruik het meegeleverde gereedschap in geen geval op machines met een hoger maximaal toerental of een hogere slagfrequentie!

3 Technische gegevens

Voeding:

ingang: 100-240 V ~, 50/60 Hz
uitgang: 8 V – 7,2 W

Machine:

Slagfrequentie: Stand 1: 7000 min-1
Stand 2: 9000 min-1
Stand 3: 10000 min-1

Gewicht (incl. voeding): 210 g
Lengte (zonder slijpschijf): 155 mm
Ruisontwikkeling: ≤ 70 dB (A)

Informatie over geluid en trillingen

De informatie over geluidsemisatie is vastgesteld volgens gestandaardiseerde en normatief voorgeschreven meetmethoden en kan worden gebruikt om elektrische machines en gereedschappen met elkaar te vergelijken.

Deze waarden maken ook een voorlopige beoordeling mogelijk van de spanning veroorzaakt door geluidsemissies.

Afhankelijk van de bedrijfsvoorwaarden kunnen de werkelijk optredende emissies van de bovengenoemde waarden afwijken!

Dit is met name afhankelijk van het te bewerken werkstuk en het gereedschap (met name de mate van slijtage ervan). Ongeschikte werkstukken of materialen, slecht onderhouden gereedschappen, een te hoge voedingsnelheid of ongeschikte gereedschappen kunnen de trillingsbelasting en het geluidsniveau aanzienlijk verhogen.

Voor een nauwkeurige schatting van de werkelijke blootstelling aan trillingen en geluid moet ook rekening worden gehouden met de tijden waarop de machine is uitgeschakeld of draait zonder echt in gebruik te zijn. Dit kan de blootstelling aan trillingen en lawaai over de gehele werkperiode aanzienlijk verminderen.

Om de trillingsbelasting te minimaliseren neemt u de volgende aanwijzingen in acht:

- Zorg voor regelmatig en goed onderhoud van uw gereedschap!
- Zet het gereedschap onmiddellijk stop als er buitensporig veel trillingen optreden!
- Ongeschikte gereedschap kan overmatige trillingen en lawaai veroorzaken. Gebruik alleen geschikt gereedschap!
- Neem voldoende pauzes bij het werken met de machine!

4 Opbouw en functie

De penslijper PS 18 met geïntegreerde voeding is ontworpen voor het schuren van oppervlakken (bijv. van hout, kunststof, metaal enz.). Door de verschillende vormen van de slijpschijven kunnen ook oppervlakken van moeilijk bereikbare plaatsen worden geschuurd.

Onderdelen (fig. 1)

- (1) Penslijper
- (2) Geïntegreerde voeding
- (3) Aan/uit-schakelaar
- (4) LED-indicator

- (5) Spanring
- (6) Slijpschijf

Beoogd gebruik

Gebruik de penslijper uitsluitend zoals beschreven in deze bedieningshandleiding voor het schuren van oppervlakken.

5 Bediening

Neem altijd de bijgevoegde en in deze bedieningshandleiding vermelde waarschuwingen en veiligheidsinstructies in acht!

Inbedrijfstelling:

1. Controleer eerst of de slijpschijf (6) correct is geplaatst en vergrendeld (zie volgende paragraaf "Slijpschijf vervangen").
2. Breng geschikt schuurpapier (zelfklevend) aan, zoals weergegeven in fig. 3.
3. Steek de netstekker (2) in een daarvoor bestemd stopcontact (netspanning 100-240 V ~, 50/60 Hz). De machine is nu klaar voor gebruik.

Slijpschijf monteren/vervangen:

1. Draai de spanring (5), zoals weergegeven in fig. 2, 90° naar links tot de aanslag. De klem is nu ontgrendeld en de slijpschijf (6) kan worden verwijderd.
2. Steek de gewenste slijpschijf tot aan de aanslag in en vergrendel weer door de spanring (5) 90° naar rechts te draaien.
3. Breng geschikt schuurpapier (zelfklevend) aan, zoals weergegeven in fig. 3.

Werken met de machine:

Belangrijk!

Controleer altijd voordat u met de machine gaat werken of de slijpschijf (6) correct is geplaatst en vergrendeld.

1. De machine kan worden in- en uitgeschakeld met de aan/uit-schakelaar (3). Als de aan/uit-schakelaar eenmaal wordt ingedrukt, gaat de eerste LED van het LED-indicator (4) rood branden en werkt de machine op toerentalstand 1. Door nogmaals op de aan/uit-schakelaar te drukken, gaat de tweede LED branden en

- werkt de machine op slagfrequentie 2. Door nogmaals op de aan/uit-schakelaar te drukken, gaat de derde LED branden en werkt de machine op slagfrequentie 3.
2. Houd de machine vast zoals weergegeven in fig. 4 en stel de gewenste slagfrequentie in.
 3. Beweeg de slijpschijf met het schuurpapier voorzichtig en met lichte druk over het oppervlak van het werkstuk.
 4. De machine wordt uitgeschakeld door de aan/uit-schakelaar (3) opnieuw of onafhankelijk van de stand gedurende ca. 2 seconden ingedrukt te houden op toerentalstand 3.
 5. Trek de netstekker (2) uit het stopcontact nadat u klaar bent met werken.

6 Onderhoud en verzorging

Waarschuwing!

Altijd de stekker uittrekken voor het instellen, onderhoud plagen en repareren!

De machine is vrijwel onderhoudsvrij. Voor het reinigen van de machine kan een zachte, licht vochtige doek of borstel worden gebruikt.

Let op!

Gebruik nooit vloeistoffen voor het reinigen. Er mag geen vocht of vloeistof in de machine komen.

7 fvalverwerking

Verwijder elektrisch gereedschap, accessoires en verpakkingen gescheiden van elkaar.

Gooi de machine of onderdelen ervan niet bij het huisvuil, maar verwijder volgens de voorschriften van uw woonplaats. De machine bevat waardevolle stoffen die kunnen worden gerecycled.



Volgens de Europese richtlijn 2012/19/EU betreffende afgedankte elektrische en elektronische apparatuur moeten elektrische gereedschappen die niet meer bruikbaar zijn, gescheiden worden ingezameld en op een milieuvriendelijke manier worden gerecycled.

8 EU-conformiteitsverklaring

Product: Penslijper
Model: PS 18 (28595)
Fabrikant: PROXXON S.A.
Håreberg 6-10
LU-6868 Wecker
www.proxxon.com

Wij verklaren onder eigen verantwoordelijkheid dat dit product voldoet aan de volgende richtlijnen/verordeningen en normen.

2006/42/EG

EN 62841-1:2015/A11:2022
EN IEC 62841-2-4:2014

2014/30/EU

EN 55014-1:2017/A11:2020
EN 55014-2:2015
EN 61000-3-2:2014
EN 61000-3-3:2013

2011/65/EU inclusief alle gedelegeerde richtlijnen die op de datum van afgifte van deze verklaring zijn gepubliceerd en van kracht zijn.

Ondertekend namens:
PROXXON S.A.

Wecker, 13.03.2026

Stommes
Ingenieur – Onderzoek en ontwikkeling

De gevolmachtigde van de CE-documentatie is dezelfde persoon als de ondergetekende.

Oversættelse af den originale brugsanvisning PROXXON - PS 18

1 Sikkerhed

ADVARSEL!



Læs alle sikkerhedsoplysninger, anvisninger, billedtekster og specifikationer, som leveres sammen med dette elværktøj.

Hvis instruktionerne ikke følges, kan det føre til elektrisk stød, brand og/eller alvorlige personskader.

Opbevar alle sikkerhedsoplysninger og instruktioner til fremtidig brug.

Bær altid egnede beskyttelsesbriller, når du arbejder med maskinen!



Nogle støvtyper og dampe har en sundhedsfarlig virkning. Bær for din egen sikkerheds skyld altid en egnet støvmaske, når du arbejder med maskinen.



Må kun anvendes og opbevares i tørre omgivelser



Beskyttelsesklasse II-maskine



Ændr ikke noget på maskinen, og anvend kun originale reservedele fra PROXXON.

Opbevar maskinen på et tørt sted og uden for børns rækkevidde!

Yderligere sikkerhedsoplysninger følger med værktøjet i en separat brochure.

2 Leveringsomfang og tilbehør

- 1 brugsanvisning + brochure med yderligere sikkerhedsoplysninger
- 1 opbevaringskasse
- 1 pennesliber (med integreret strømforsyning)
- 1 tilbehørskasse
- 4 slibeindsatser, vinklet
- 4 slibeindsatser, lige

- 1 ark selvkøbende slibepapir (korn 180)
- 1 ark selvkøbende slibepapir (korn 240)
- 1 ark selvkøbende slibepapir (korn 400)
- 3 slibe puder (grov, mellem, fin)

Advarsel vedrørende det medfølgende tilbehør:

Tilbehøret, der følger med maskinen, inklusive indsatsværktøjerne, er udelukkende konstrueret og bestemt til brug med denne maskine!

Hvis der anvendes indsatsværktøjer fra andre producenter eller hvis de medfølgende indsatsværktøjer anvendes på maskiner fra andre producenter, gives der ingen garanti for, at vores maskiner/indsatsværktøjer fungerer sikkert og fejlfrit!

De medfølgende indsatsværktøjer må aldrig anvendes på maskiner med en højere maksimal hastighed eller antal slag!

3 Tekniske specifikationer

Strømforsyning:

Indgang: 100-240 V ~, 50/60 Hz
Udgang: 18 V = 7,2 W

Maskine:

Slaghastighed: Trin 1: 7000 min-1
Trin 2: 9000 min-1
Trin 3: 10000 min-1

Vægt (inkl. strømforsyning): 210 g
Længde (uden slibeindsats): 155 mm
Støjudvikling: ≤ 70 dB (A)

Støj- og vibrationsoplysninger

Oplysningerne om støjemission er bestemt i overensstemmelse med standardiserede og standardmæssigt foreskrevne målemetoder og kan bruges til at sammenligne elektriske maskiner og værktøjer med hinanden.

Disse værdier muliggør også en foreløbig vurdering af belastningen som følge af støjemissionerne.

Alt efter driftsbetingelserne kan de faktiske emissioner afvige fra de ovenfor angivne værdier!

Dette gælder i særdeleshed afhængigt af det emne, der skal bearbejdes, og af det anvendte indsatsværktøj (isæt dets slidtilstand). Uegnede emner

eller materialer, mangelfuldt vedligeholdt værktøj, for stor fremføring eller ikke egnede indsatsværktøjer kan tydeligt øge vibrationsbelastningen og støjudviklingen.

For at sikre en nøjagtig estimering af den faktiske vibrations- og støjbelastning bør der også tages hensyn til de tidspunkter, hvor maskinen er slukket eller kører, men ikke er i brug. Dette kan også reducere vibrations- og støjbelastningen over det samlede arbejdstidsrum betydeligt. For at minimere vibrationsbelastningen, vær opmærksom på følgende oplysninger:

- Sørg for en regelmæssig og god vedligeholdelse af dit værktøj!
- Afbryd straks arbejdet med værktøjet, hvis der opstår alt for kraftige vibrationer!
- Et uegnet indsatsværktøj kan forårsage kraftige vibrationer og støj. Brug kun egnede indsatsværktøjer!
- Husk at holde tilstrækkeligt med pauser i løbet af arbejdet med maskinen!

4 Opbygning og funktion

Pennesliberen PS 18 med integreret strømforsyning blev udviklet til slibning af overflader (f.eks. af træ, plast, metal osv.). Med de forskellige former af slibeindsatser kan man også slibe overflader i vanskeligt tilgængelige områder.

Komponenter (fig. 1)

- (1) Pennesliber
- (2) Integreret strømforsyning
- (3) Tænd/sluk-knap
- (4) LED-indikator
- (5) Spændering
- (6) Slibeindsats

Tilsigtet brug

Anvend pennesliberen udelukkende som beskrevet i denne brugsanvisning til at slibe overflader.

5 Betjening

Vær altid opmærksom på de medfølgende og i denne brugsanvisning opførte advarsler og sikkerhedsoplysninger!

Ibrugtagning:

1. Kontroller først, om slibeindsatsen (6) i isat korrekt og låst (se efterfølgende afsnit "Skifte slibeindsats").
2. Anbring passende slibepapir (selvklæbende), som vist i fig. 3.
3. Sæt strømforsyningen (2) ind i en dertil bestemt stikdåse (netspænding 100-240 V ~, 50/60 Hz). Nu er maskinen klar til drift.

Montere/skifte slibeindsats:

1. Drej spænderingen (5), som vist i fig. 2, med 90° til venstre indtil anslag. Klemningen er nu åbnet og slibeindsatsen (6) kan tages ud.
2. Sæt den ønskede slibeindsats ind indtil anslaget, og lås den igen ved at dreje spænderingen (5) 90° til højre.
3. Anbring passende slibepapir (selvklæbende), som vist i fig. 3.

Arbejde med maskinen:

Vigtigt!

Kontroller altid, at slibeindsatsen (6) sidder godt fast og er låst, inden der arbejdes med maskinen!

1. Maskinen kan tændes og slukkes på On-/Off-knappen (3). Hvis der trykkes én gang på On-/Off-knappen, lyser første lysdiode på LED-indikatoren (4) rødt, og maskinen kører på hastighedstrin 1. Ved endnu engang at trykke på On-/Off-knappen, lyser den anden lysdiode, og maskinen kører på hastighedstrin 2. Ved endnu engang at trykke på On-/Off-knappen, lyser den tredje lysdiode, og maskinen kører på hastighedstrin 3.
2. Hold maskinen som vist i fig. 4, og indstil den ønskede hastighed.
3. Før slibeindsatsen med slibepapiret forsigtigt og med lavt tryk over emnets overflade.
4. Maskinen slukkes ved igen at trykke på On-/Off-knappen (3) på hastighed 3, eller uafhængigt af hastigheden holde den inde i ca. 2 sekunder.
5. Træk strømforsyningen (2) ud af stikdåsen, når arbejdet er afsluttet.

6 Vedligeholdelse og pleje

Advarsel!

Træk netstikket ud inden al indstilling, vedligeholdelse eller reparation!

Maskinen er stort set vedligeholdelsesfrit. Anvend en blød, let fugtig

OBS!

Anvend aldrig væsker til rengøring. Der må ikke komme fugt eller væsker ind i maskinen.

7 Bortskaffelse

Bortskaf el-værktøj, tilbehør og emballer adskilt fra hinanden.

Bortskaf maskinen og dens dele ikke i husholdningsaffaldet, men efter de regler, der gælder på din lokalitet. Maskinen indeholder materialer, som kan genbruges.



I henhold til det europæiske direktiv 2012/19/EU om affald af elektrisk og elektronisk udstyr skal ikke længere brugbart elektrisk værktøj indsamles særskilt og afleveres til miljørigtig genanvendelse.

8 EU-overensstemmelseserklæring

Produkt: Pennesliberen
Model: PS 18 (28595)
Producent: PROXXON S.A.
Hårebiery 6-10
LU-6868 Wecker
www.proxxon.com

Vi erklærer på eget ansvar, at dette produkt er i overensstemmelse med følgende direktiver/forordninger og standarder.

2006/42/EF

EN 62841-1:2015/A11:2022
EN IEC 62841-2-4:2014

2014/30/EU

EN 55014-1:2017/A11:2020
EN 55014-2:2015
EN 61000-3-2:2014
EN 61000-3-3:2013

2011/65/EU inklusive alle delegerede direktiver, som på tidspunktet for udstedelsen af erklæringen er blevet offentliggjort og er retsgyldige.

Underskrevet for og på vegne af:
PROXXON S.A.

Wecker, 13.03.2026

Stommes
Ingeniør – Forskning og Udvikling

Den ansvarlige for CE-dokumentationen er identisk med undertegnede.

SE Översättning av originalbruk sanvisningen PROXXON - PS 18

1 Säkerhet



WARNING!



Läs alla säkerhetsanvisningar, anvisningar, bildtexter och specifikationer som ingår i denna leverans.

Följs inte anvisningarna nedan, kan det leda till en elektrisk stöt, brand och/eller allvarliga personskador.

Spara alla säkerhetsanvisningar och andra anvisningar inför framtida användning.

Använd alltid lämpliga skyddsglasögon under arbeten med apparaten!



Vissa sorters damm och ångor har en hälsovadlig inverkan. Använd en lämplig dammskyddsmask för din egen säkerhet under arbeten med apparaten.



Använd och förvara enheten endast i torra miljöer.



Apparat i skyddsklass II



Modifiera inte apparaten och använd bara originalreservdelar från PROXXON.

Förvara apparaten torrt och utom räckvidd för barn!

Det ingår även ytterligare, allmänna säkerhetsanvisningar i en separat broschyr.

2 Leveransomfattning och tillbehör

- 1 Bruksanvisning + broschyr med extra säkerhetsanvisningar
- 1 Förvaringsbox
- 1 Pennslip (med integrerad nätdel)
- 1 Tillbehörsbox
- 4 Slipinsatser vinklade
- 4 Slipinsatser raka
- 1 Ark självhäftande slippapper (korn 180)
- 1 Ark självhäftande slippapper (korn 240)

- 1 Ark självhäftande slippapper (korn 400)
- 3 Slipkuddar (grov, medel, fin)

Varningsanvisning gällande det medföljande tillbehöret:

De tillbehör, inklusive insatsverktygen, som följer med apparaten är uteslutande framtagna och avsedda för användning med den här apparaten!

Vi lämnar ingen garanti för en säker och korrekt funktion hos våra apparater respektive insatsverktyg vid användning av insatsverktyg från andra tillverkare på våra apparater eller vid användning av de medföljande insatsverktygen på apparater från andra tillverkare!

Använd aldrig de medföljande insatsverktygen på apparater med ett högre maximalt varvtal eller större antal slag!

3 Tekniska data

Nätdel:

Ingång: 100-240 V ~, 50/60 Hz
Utgång: 18 V – 7,2 W

Apparat:

Antal slag: Läge 1: 7 000 varv/min
Läge 2: 9 000 varv/min
Läge 3: 10 000 varv/min

Vikt (inklusive nätdel): 210 g

Längd (utan slippinsats): 155 mm

Ljudnivå: ≤ 70 dB (A)

Ljud- och vibrationsinformation

Uppgifterna om buller är framtagna i överensstämmelse med standardiserade och normativt föreskrivna mätförfaranden och de kan användas för att jämföra elektriska apparater och verktyg med varandra.

De här värdena möjliggör också en provisorisk bedömning av belastningar till följd av buller.

Beroende på driftförhållandena kan de faktiska emissionerna avvika från de ovan angivna värdena!

Det gäller särskilt i förhållande till det arbetsstycke som ska bearbetas och insatsverktyget (särskilt dess aktuella slitage). Olämpliga verktyg eller

material, dåligt underhållna verktyg, för hög frammatning eller olämpliga insatsverktyg kan öka vibrationsbelastningen och ljudutvecklingen avsevärt.

För att exakt uppskatta de faktiska vibrations- och bullernivåerna måste man även beakta de tider då maskinen är avstängd, eller när den är i gång men inte används. Det kan innebära att vibrations- och bullerbelastningen över hela arbetstiden minskar betydligt.

Beakta följande anvisningar för att minimera vibrationsbelastningen:

- Underhåll dina verktyg regelbundet och noggrant!
- Avbryt genast arbetet vid för kraftiga vibrationer!
- Ett olämpligt verktyg kan orsaka för kraftiga vibrationer och för starkt buller. Använd bara lämpliga verktyg!
- Lägg vid behov in lämpliga pauser i arbetet!

4 Konstruktion och funktion

Pennslipen PS 18 med integrerad nätdel togs fram för slipning av ytor (exempelvis av trä, plast, metall). Tack vare slipinsatsernas olika former kan även svårtillgängliga ytor slipas.

Beståndsdelar (bild 1)

- (1) Pennslip
- (2) Integrerad nätdel
- (3) Strömbrytare
- (4) Lysdiodsindikator
- (5) Spännring
- (6) Slipinsats

Ändamålsenlig användning

Använd pennslipen uteslutande för slipning av ytor enligt beskrivningen i bruksanvisningen.

5 Användning

Beakta alltid de varnings- och säkerhetsanvisningar som följer med och de som finns i den här bruksanvisningen!

Idrifttagande:

1. Kontrollera först att slipinsatsen (6) sitter fast ordentligt och att den är låst (se stycket "Byte av slipinsats" nedan).

2. Fäst ett passende slippapper (självhäftande), se bild 3.
3. Sätt nätdelen (2) i ett lämpligt eluttag (nätspänning 100-240 V ~, 50/60 Hz). Nu är apparaten driftklar.

Montering/byte av slipinsats:

1. Vrid spännringen (5) 90° moturs till anslaget, se bild 2. Nu är klämman lossad och slipinsatsen (6) kan tas bort.
2. Sätt i den önskade slipinsatsen till anslaget och lås spännringen (5) igen genom vrida den 90° medurs.
3. Fäst ett passende slippapper (självhäftande), se bild 3.

Arbete med maskinen:

Viktigt!

Säkerställ alltid att slipinsatsen (6) sitter fast ordentligt och att den är låst, innan du arbetar med apparaten.

1. Det går att slå på och stänga av via strömbrytaren (3). När strömbrytaren aktiveras, tänds den första lysdioden på lysdiodsindikatorn (4) röd och apparaten går på läge 1. Vid ett andra tryck på strömbrytaren tänds den andra lysdioden och apparaten går på läge 2. Vid ett tredje tryck på strömbrytaren tänds den tredje lysdioden och apparaten går på läge 3.
2. Håll och ställ in apparaten på det önskade läget på det sätt som framgår på bild 4.
3. För slipinsatsen med slippapperet försiktigt och med lågt tryck över arbetsstyckets yta.
4. Stäng av apparaten genom att trycka en gång till på strömbrytaren (3) på läge 3 eller i cirka 2 sekunder oberoende av läge.
5. Dra ut nätdelen (2) ur eluttaget, när arbetet är klart.

6 Underhåll och skötsel

Varning!

Dra ut nätstickproppen före varje inställning, underhåll eller reparation!

Maskinen är i stort sett underhållsfri. Det går att använda en mjuk, lätt fuktad trasa eller en pensel att rengöra apparaten med.

Observera!

Använd aldrig vätska att rengöra med. Det får inte komma in vare sig fukt eller vätska i apparaten.

7 Avfallshantering

Avfallshandtera elverktyg, tillbehör och förpackningar separerade från varandra.

Kasta inte apparaten eller dess delar bland hushållssoporna. Lämna den istället som elskrot på en återvinningsstation. Apparaten innehåller värdefulla material som kan återvinnas.



Enligt det europeiska direktivet 2012/19/EU om avfall som utgörs av eller innehåller elektrisk eller elektronisk utrustning måste förbrukade elverktyg samlas in separat och lämnas på en återvinningsstation.

8 EU-försäkran om överensstämmelse

Produkt: Pennslipen
Modell: PS 18 (28595)
Tillverkare: PROXXON S.A.
Härebierg 6-10
LU-6868 Wecker
www.proxxon.com

Vi försäkrar under eget ansvar, att den här produkten uppfyller kraven i följande direktiv respektive förordnanden och standarder:

2006/42/EG

EN 62841-1:2015/A11:2022
EN IEC 62841-2-4:2014

2014/30/EU

EN 55014-1:2017/A11:2020
EN 55014-2:2015
EN 61000-3-2:2014
EN 61000-3-3:2013

2011/65/EU inklusive alla delegerade direktiv som har offentliggjorts och trätt i kraft vid datumet för utfärdandet av den här försäkran.

Undertecknad för och på uppdrag av:
PROXXON S.A.

Wecker, 13.03.2026

Stommes
Ingenjör – Forskning och Utveckling

Befullmäktigat ombud för CE-dokumentation är identisk med undertecknaren.

Překlad návodu k použití PROXXON - PS 18

1 Bezpečnost

VAROVÁNÍ!



Přečtěte si všechny bezpečnostní pokyny, instrukce a technické údaje, prohlédněte si ilustrace, které jsou k elektrickému nářadí připojeny. Pokud

opomenete dodržovat následující instrukce, může to způsobit zásah elektrickým proudem, požár a/nebo těžká zranění.

Uchovejte si veškeré bezpečnostní pokyny a instrukce do budoucna.

Při práci s přístrojem noste vždy vhodné ochranné brýle!



Některé druhy prachu a výparů mají zdraví ohrožující účinek. Při práci s přístrojem proto noste pro vlastní bezpečnost vhodnou ochrannou masku proti prachu.



Používejte a skladujte pouze v suchém prostředí



Přístroj s třídou ochrany II



Neprovádějte na přístroji žádné změny a používejte pouze originální náhradní díly od společnosti PROXXON.

Skladujte přístroj v suchu a mimo dosah dětí!

Další všeobecná bezpečnostní upozornění jsou k přístroji přiložena v samostatné brožůře.

2 Rozsah dodávky a příslušenství

1 Návod k obsluze + brožura s doplňujícími bezpečnostními upozorněními

1 Úložný box

1 Brusné pero (s integrovaným napájecím zdrojem)

1 Box na příslušenství

4 Brusné nástavce zahnuté

4 Brusné nástavce rovné

1 Arch samolepicího brusného papíru (zrnitost 180)

1 Arch samolepicího brusného papíru (zrnitost 240)

1 Arch samolepicího brusného papíru (zrnitost 400)

3 Brusné polštářky (hrubý, střední, jemný)

Výstražné upozornění k přiloženému příslušenství:

Příslušenství, které je k přístroji přiloženo, včetně nástavců, je koncipováno a určeno výhradně k použití s tímto přístrojem!

V případě použití nástavců jiných výrobců na našich přístrojích a v případě použití přiložených nástavců na přístrojích jiných výrobců neručíme za bezpečnou a řádnou funkci našich přístrojů/nástavců!

Nepoužívejte přiložené nástavce v žádném případě na přístrojích s vyššími maximálními otáčkami, resp. zdvihy!

3 Technické údaje

Napájecí zdroj:

Vstup: 100-240 V ~, 50/60 Hz

Výstup: 18 V – 7,2 W

Přístroj:

Počet zdvihů: Stupeň 1: 7000 min.-1
Stupeň 2: 9000 min.-1
Stupeň 3: 10000 min.-1

Hmotnost (vč.

napájecího zdroje): 210 g

Délka (bez brusného

nástavce): 155 mm

Hlučnost: ≤ 70 dB (A)

Informace o hluku a vibracích

Údaje o emisích hluku byly stanoveny v souladu se standardizovanými a předepsanými normativními metodami měření a mohou být použity ke vzájemnému porovnání elektrických spotřebičů a nástrojů.

Tyto hodnoty rovněž umožňují předběžné posouzení zatížení způsobeného emisemi hluku.

V závislosti na provozních podmínkách se mohou skutečné emise lišit od uvedených hodnot!

To platí zejména v závislosti na obráběném obrobku a vloženém nástroji (zejména na jeho stavu

opotřebení). Nevhodné obrobky nebo materiály, nesprávně udržované nástroje, příliš vysoký posuv nebo nevhodné vložné nástroje mohou výrazně zvýšit zatížení vibracemi a vznik hluku.

Pro přesný odhad skutečného zatížení vibracemi a hlukem je třeba vzít v úvahu také dobu, kdy je přístroj vypnutý nebo běží, ale ve skutečnosti se nepoužívá. To může výrazně snížit zatížení vibracemi a hlukem po celou pracovní dobu.

Za účelem minimalizace zatížení vibracemi respektujte následující upozornění:

- Zajistěte pravidelnou a dobrou údržbu vašeho nástroje!
- Při nadměrných vibracích ihned přerušete provoz nástroje!
- Nevhodný vložný nástroj může způsobit nadměrné vibrace a hluk. Používejte pouze vhodné vložné nástroje!
- Při práci s přístrojem dělejte podle potřeby dostatečné přestávky!

4 Konstrukce a funkce

Brusné pero PS 18 s integrovaným napájecím zdrojem bylo koncipováno pro broušení povrchů (např. ze dřeva, plastu, kovu atd.). Díky různým tvarům brusných nástavců lze brousit i povrchy v těžko přístupných oblastech.

Součásti (obr. 1)

- (1) Brusné pero
- (2) Integrovaný napájecí zdroj
- (3) Zapínač/vypínač
- (4) LED indikace
- (5) Upínací kroužek
- (6) Brusný nástavec

Použití v souladu s určením

Používejte brusné pero výhradně podle popisu v tomto návodu k obsluze k broušení povrchů.

5 Obsluha

Vždy respektujte přiložená výstražná a bezpečnostní upozornění uvedená a výstražná a bezpečnostní upozornění uvedená v tomto návodu k obsluze!

Uvedení do provozu:

1. Nejprve zkontrolujte, zda je brusný nástavec (6) řádně nasazený a zajištěný (viz následující odstavec „Výměna brusného nástavce“).
2. Připevňte vhodný brusný papír (samolepicí) podle obr. 3.
3. Zapojte napájecí zdroj (2) do zásuvky, která je k tomu určena (síťové napětí 100-240 V ~, 50/60 Hz). Přístroj je nyní připraven k použití.

Montáž/výměna brusného nástavce:

4. Otočte upínací kroužek (5) o 90° až na doraz doleva, jak je znázorněno na obr. 2. Upnutí je nyní odjištěné a brusný nástavec (6) lze vyjmout.
5. Vložte až na doraz požadovaný brusný nástavec a znovu jej zajistěte otočením upínacího kroužku (5) o 90° doprava.
6. Připevňte vhodný brusný papír (samolepicí) podle obr. 3.

Práce s přístrojem:

Důležité upozornění!

Před prací s přístrojem se vždy ujistěte, že brusný nástavec (6) je správně nasazený a zajištěný.

1. Přístroj lze zapínat, resp. vypínat pomocí zapínače/vypínače (3). Když zapínač/vypínač stisknete jednou, rozsvítí se první LED na LED indikaci (4) červeně a přístroj běží na stupeň zdvihu 1. Po dalším stisknutí zapínače/vypínače se navíc rozsvítí druhá LED a přístroj běží na stupeň zdvihu 2. Po dalším stisknutí zapínače/vypínače se navíc rozsvítí třetí LED a přístroj běží na stupeň zdvihu 3.
2. Držte přístroj podle obr. 4 a nastavte požadovaný stupeň zdvihu.
3. Ved'te brusný nástavec s brusným papírem opatrně a s nízkým tlakem po povrchu obrobku.
4. Přístroj se vypne, když znovu stisknete zapínač/vypínač (3) při stupni zdvihu 3 nebo pokud jej nezávisle na stupni zdvihu podržíte stisknutý po dobu cca 2 sekund.
5. Po dokončení práce vytáhněte napájecí zdroj (2) ze zásuvky.

6 Údržba a ošetřování

Varování!

Před každým nastavováním, údržbou nebo opravami vždy vytáhněte síťovou zástrčku ze zásuvky!

Tento přístroj nevyžaduje skoro žádnou údržbu. K čištění přístroje lze použít měkký, mírně navlhčený hadřík nebo štětec.

Pozor!

V žádném případě nepoužívejte k čištění kapaliny. Dovnitř přístroje se nesmí dostat žádná vlhkost ani nečistoty.

7 Likvidace

Elektrické nástroje, příslušenství a obaly likvidujte odděleně.

Přístroje ani jeho části nelikvidujte v domovním odpadu, nýbrž podle pravidel platných v místě vašeho bydliště. Přístroj obsahuje hodnotné materiály, které lze recyklovat.



Podle evropské směrnice 2012/19/EU o odpadních elektrických a elektronických zařízeních musí být nepoužitelné elektrické nástroje shromažďovány odděleně a musí být předány k ekologické likvidaci.

8 EU prohlášení o shodě

Výrobek: Brusné pero
Model: PS 18 (28595)
Výrobce: PROXXON S.A.
Håreberg 6-10
LU-6868 Wecker
www.proxxon.com

Vi försäkrar under eget ansvar, att den här produkten uppfyller kraven i följande direktiv respektive förordnanden och standarder:

2006/42/ES

EN 62841-1:2015/A11:2022
EN IEC 62841-2-4:2014

2014/30/EU

EN 55014-1:2017/A11:2020
EN 55014-2:2015
EN 61000-3-2:2014
EN 61000-3-3:2013

2011/65/EU včetně všech delegovaných směrnic zveřejněných a právoplatných k datu vystavení tohoto prohlášení.

Podepsáno za a jménem:
PROXXON S.A.

Wecker, 13.03.2026

Stommes
Inženýr – výzkum a vývoj

Osoba zmocněná pro dokumentaci CE se shoduje s osobou podepsanou.

1 Güvenlik

UYARI!



Bu elektronik alette bulunan tüm güvenlik bilgilerini, talimatları, resimlemeleri ve teknik verileri okuyun. Aşağıdaki talimatlara uyulmaması halinde elektrik çarpması, yangın ve/veya ağır yaralanmalar meydana gelebilir.

Tüm güvenlik uyarılarını ve talimatları, gelecekte kullanılabilmesi için itinayla muhafaza ediniz.

Cihazla çalışırken her zaman uygun bir koruyucu gözlük takın!



Bazı tozların ve buharların sağlığa zararlı etkisi vardır. Bundan dolayı, cihazla çalışırken güvenliğinizi için her zaman uygun bir toz maskesi kullanın.



Sadece kuru ortamlarda kullanın ve saklayın

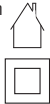

Koruma sınıfı II cihaz

Cihazda değişiklik yapmayın ve sadece PROXXON'un orijinal yedek parçalarını kullanın.

Cihazı kuru bir yerde ve çocukların ulaşamayacağı bir yerde saklayın!

Diğer genel güvenlik talimatları, cihaza ayrı bir broşürde eklenmiştir.

2 Teslimat kapsamı ve aksesuar

- 1 Kullanım kılavuzu + ek güvenlik talimatları içeren broşür
- 1 Muhafaza kutusu
- 1 Kalem taşıyıcı (entegre adaptörü)
- 1 Aksesuar kutusu
- 4 Açılı taşlama uçları
- 4 Düz açılı taşlama uçları

- 1 Tabaka kendinden yapışkanlı zımpara kağıdı (180'lik)
- 1 Tabaka kendinden yapışkanlı zımpara kağıdı (240'lik)
- 1 Tabaka kendinden yapışkanlı zımpara kağıdı (400'lik)
- 3 Taşlama pedi (kaba, orta, ince)

Ekteki aksesuarlarla ilgili uyarı:

Cihazla birlikte verilen aksesuarlar, takımlar dahil, sadece bu cihazla kullanılmak üzere tasarlanmıştır!

Cihazlarımızda başka üreticilerin takımların kullanılması veya cihazlarımızla birlikte verilen takımların başka üreticilerin cihazlarında kullanılması durumunda, cihazlarımızın/takımlarımızın güvenli ve düzgün çalışması konusunda hiçbir garanti vermiyoruz!

Ekteki takımları hiçbir şekilde daha yüksek maksimum devir sayısına sahip cihazlarda devir sayısı veya strok sayısı kullanmayın!

3 Teknik özellikler

Adaptör:

Giriş: 100-240 V ~, 50/60 Hz
Çıkış: 18 V = 7,2 W

Makine:

Strok sayısı: Kademe 1: 7000 dak-1
Kademe 2: 9000 dak-1
Kademe 3: 10000 dak-1

Ağırlık (adaptör dahil): 210 g

Uzunluk (taşlama

ucu olmadan): 155 mm

Gürültü oluşumu: ≤ 70 dB (A)

Gürültü ve titreşim bilgisi

Gürültü emisyonuna yönelik bilgiler standart hale getirilmiş ve normatif olarak öngörülen ölçüm yöntemlerine göre belirlenmiştir ve elektrikli cihazlar ile takımların kendi aralarında karşılaştırılması için kullanılabilir.

Bu değerler, aynı zamanda gürültü emisyonlarının neden olduğu yüklenmenin geçici olarak değerlendirilmesine izin verir.

İşletim şartlarına bağlı olarak gerçek oluşan emisyonlar bahsi geçen değerlerden sapabilir! Bu özellikle işlenecek iş parçasına ve takıma (özellikle onun aşınma durumuna) bağlı olarak geçerlidir. Uygun olmayan iş parçaları veya malzemeler, yetersiz bakımlı aletler, çok yüksek besleme hızı veya uygun olmayan takımlar, titreşim yükünü ve gürültü seviyesini belirgin şekilde artırabilir.

Gerçek salınım ve gürültü yükünün kesin tahmini için, cihazın kapatıldığı veya çalıştığı halde gerçekten kullanılmadığı zamanlar da dikkate alınmalıdır. Bu, salınım veya gürültü yükünü çalışma süresinin tamamı boyunca belirgin şekilde azaltabilir.

Titreşim yükünü en aza indirmek için aşağıdaki talimatlara dikkat edin:

- Takımınızın bakımının düzenli ve iyi bir şekilde yapılmasını sağlayın!
- Aşırı titreşim olduğu anda derhal takımın çalıştırılmasını durdurun!
- Uygun olmayan bir takım aşırı titreşime ve gürültüye neden olabilir. Sadece uygun takımlar kullanın!
- Cihazla çalışırken ihtiyaca göre yeterli kadar mola verin!

4 Yapı ve işlev

Entegre adaptöre sahip PS 18 kalem taşlayıcı, yüzeylerin (örneğin ahşap, plastik, metal vb.) zımparalanması için tasarlanmıştır. Farklı şekillerdeki taşlama uçları sayesinde, ulaşılması zor alanların yüzeyleri de zımparalanabilir.

Parçalar (Şek. 1)

- (1) Kalem taşlayıcı
- (2) Entegre adaptör
- (3) Açma/kapatma şalteri
- (4) LED gösterge
- (5) Germe halkası
- (6) Taşlama ucu

Amacına uygun kullanım

Kalem taşlayıcı, sadece bu kullanım kılavuzunda açıklanan yüzeyleri zımparalamak için kullanılır.

5 Kullanım

Bu kullanım kılavuzunda yer alan uyarı ve güvenlik bilgilerini her zaman dikkate alın!

Devreye alma:

1. Öncelikle, taşlama ucunun (6) doğru şekilde takılıp kilitletiğini kontrol edin (bkz. aşağıdaki "Taşlama ucunu değiştirme" bölümü).
2. Uygun zımpara kağıdını (kendinden yapışkanlı) Şek. 3'de gösterildiği gibi takın.
3. Adaptörü (2) bunun için öngörülen bir prize (ağ gerilimi 100-240 V ~, 50/60 Hz) takın. Cihaz çalışmaya hazırdır.

Taşlama ucunu takma/değiştirme:

1. Şek. 2'te gösterildiği gibi, germe halkasını (5) dayanağa kadar 90° sola çevirin. Sıkıştırma kilidi artık açılmıştır ve taşlama ucu (6) çıkarılabilir.
2. İstenen taşlama ucunu dayanağa kadar takın ve germe halkasını (5) 90° sağa çevirerek tekrar kilitleyin.
3. Uygun zımpara kağıdını (kendinden yapışkanlı) Şek.3'de gösterildiği gibi takın.

Cihazla çalışma:

Önemli!

Cihazla çalışmaya başlamadan önce, taşlama ucunun (6) doğru şekilde takılı ve kilitletiğinden emin olun.

1. Cihaz, açma/kapama şalteri (3) ile açılabilir veya kapatılabilir. Açma/kapatma şalterine bir kez basıldığında, LED göstergesinin (4) ilk LED'i kırmızı renkte yanar ve cihaz 1. strok sayısı kademesinde çalışır. Açma/kapatma şalterine tekrar basıldığında ikinci LED yanar ve cihaz 2. strok sayısı kademesinde çalışır. Açma/kapatma şalterine tekrar basıldığında üçüncü LED yanar ve cihaz 3. strok sayısı kademesinde çalışır.
2. Cihazı Şek. 4'de gösterildiği gibi tutun ve istenen strok sayısı kademesini ayarlayın.
3. Taşlama ucunu zımpara kağıdı ile dikkatli bir şekilde ve düşük basınç ile iş parçasının yüzeyi üzerinde gezdirin.

4. Cihaz, açma/kapatma şalterine (3) tekrar basılarak veya strok sayısı kademesinden bağımsız olarak yaklaşık 2 saniye boyunca basılı tutulduğunda kapatılır.
5. Çalışmayı tamamladıktan sonra adaptörü (2) prizden çekip çıkarın.

6 Onarım ve bakım

Uyar!

Her türlü ayar, bakım veya onarım i leminden önce elektrik fi ini çekiniz!

Cihaz büyük ölçüde bakımsızdır. Cihazı temizlemek için yumuşak, hafif nemli bir bez veya fırça kullanılabilir.

Dikkat!

Temizlik için asla sıvı kullanmayın. Cihazın içine nem veya sıvı girmemelidir.

7 Atığa ayırma

Elektrikli aletleri, aksesuarları ve ambalajları birbirinden ayrı olarak atığa ayırın.

Cihazı veya parçalarını evsel atıklarla birlikte değil, ikamet ettiğiniz yerdeki kurallara göre atığa ayırmayın. Cihaz içerisinde geri dönüşümü mümkün parçalar vardır.



Elektrikli ve elektronik cihazlarla ilgili 2012/19/AB sayılı Avrupa yönetmeliği uyarınca, artık kullanılmayan elektrikli aletler ayrı olarak toplanmalı ve çevreye uygun bir şekilde geri dönüştürülmelidir.

8 AB uygunluk beyanı

Ürün: Kalem taşılayıcı
Model: PS 18 (28595)
Üretici: PROXXON S.A.
Härebiërg 6-10
LU-6868 Wecker
www.proxxon.com

İşbu ürünün aşağıdaki yönetmeliklere/düzenlemelere ve standartlara uygun olduğunu, kendi sorumluluğumuzda beyan ederiz.

2006/42/AT

EN 62841-1:2015/A11:2022
EN IEC 62841-2-4:2014

2014/30/AB

EN 55014-1:2017/A11:2020
EN 55014-2:2015
EN 61000-3-2:2014
EN 61000-3-3:2013

bu beyannamenin yayınlandığı tarihte yayınlanmış ve yürürlükte olan tüm delege edilmiş yönetmelikler dahil 2011/65/AB.

Aşağıdakiler adına ve namına imzalanmıştır:
PROXXON S.A.

Wecker, 13.03.2026

Stommes
Inżynier – Badania i Rozwój

Pełnomocnik ds. dokumentacji CE jest identyczny z sygnatariuszem.

PL Tłumaczenie oryginalnej instrukcji obsługi PROXXON - PS 18

1 Bezpieczeństwo

⚠ OSTRZEŻENIE!



Zapoznać się ze wszystkimi informacjami dotyczącymi bezpieczeństwa, instrukcjami, ilustracjami i danymi technicznymi dołączonymi do tego elektronarzędzia. Nieprzestrzeganie poniższych wskazówek może być przyczyną porażenia prądem elektrycznym, pożaru i/lub poważnych obrażeń ciała.

Zasady bezpieczeństwa i instrukcje należy zachować w celu późniejszego wykorzystania.

Podczas prac z urządzeniem należy zawsze nosić odpowiednie okulary ochronne!



Niektóre pyły i pary są szkodliwe dla zdrowia. Dlatego podczas prac z urządzeniem należy dla własnego bezpieczeństwa nosić odpowiednią maskę przeciwpyłową.



Używać i przechowywać tylko w suchym miejscu.



Urządzenie klasy ochrony II



Nie modyfikować urządzenia i używać wyłącznie oryginalnych części zamiennych firmy PROXXON.

Urządzenie należy przechowywać w suchym miejscu, poza zasięgiem dzieci!

Więcej ogólnych wskazówek dotyczących bezpieczeństwa zawartych jest w osobnej broszurze dołączonej do urządzenia.

2 Zakres dostawy i akcesoria

- 1 instrukcja obsługi + broszura z dodatkowymi wskazówkami dotyczącymi bezpieczeństwa
- 1 pojemnik do przechowywania
- 1 szlifierka czołowa (z wbudowanym zasilaczem)
- 1 pojemnik na akcesoria

- 4 wkładki szlifierskie kątowe
- 4 wkładki szlifierskie proste
- 1 arkusz samoprzylepnego papieru ściernego (ziarnistość 180)
- 1 arkusz samoprzylepnego papieru ściernego (ziarnistość 240)
- 1 arkusz samoprzylepnego papieru ściernego (ziarnistość 400)
- 3 pady szlifujące (grube, średnie, drobne)

Ostrzeżenie dotyczące dołączonych akcesoriów:

Dostarczone wraz z urządzeniem wyposażenie, w tym narzędzia robocze, jest przeznaczone wyłącznie do użytku z tym urządzeniem!

W przypadku używania narzędzi roboczych innych producentów w naszych urządzeniach oraz stosowania dołączonych narzędzi w urządzeniach innych producentów nie ponosimy żadnej odpowiedzialności za bezpieczne i prawidłowe działanie naszych urządzeń!

W żadnym wypadku nie należy używać dołączonych narzędzi roboczych wraz z urządzeniami pracującymi z wyższą maksymalną prędkością obrotową lub liczbą skoków!

3 Dane techniczne

Zasilacz:

Wejście: 100-240 V ~, 50/60 Hz
Wyjście: 18 V – 7,2 W

Urządzenie:

Liczba skoków: Poziom 1: 7000 obr./min
Poziom 2: 9000 obr./min
Poziom 3: 10 000 obr./min
Ciężar (wraz z zasilaczem): 210 g
Długość (bez wkładki szlifierskiej): 155 mm
Emisja hałasu: ≤ 70 dB (A)

Informacje o hałasie i wibracjach

Dane dotyczące emisji hałasu zostały określone zgodnie ze znormalizowanymi i wymaganymi przez normy metodami pomiarowymi i mogą być wykorzystane do porównywania urządzeń elektrycznych i narzędzi między sobą.

Wartości te pozwalają również na wstępną ocenę obciążeń wskutek emisji hałasu.

W zależności od warunków roboczych faktycznie występujące emisje mogą różnić się od powyżej wymienionych wartości!

Dotyczy to w szczególności obrabianego przedmiotu i używanego narzędzia roboczego (w szczególności jego stanu zużycia). Nieodpowiednie przedmioty obrabiane lub materiały, źle konserwowane narzędzia, nadmierna prędkość posuwu lub nieodpowiednie narzędzia robocze mogą znacznie zwiększyć obciążenie wibracjami i poziom hałasu.

W celu dokładnego oszacowania faktycznego obciążenia wibracjami i hałasem należy również uwzględnić czasy, w których urządzenie jest wyłączone lub kiedy jest uruchomione, ale nie jest faktycznie używane. Może to znacznie zmniejszyć obciążenie wibracjami i poziom hałasu w całym okresie roboczym.

Aby zminimalizować obciążenie wibracjami, należy przestrzegać następujących wskazówek:

- Zapewnić regularną i dobrą konserwację narzędzia!
- W przypadku wystąpienia nadmiernych wibracji natychmiast przerwać pracę!
- Niewłaściwe narzędzie robocze może powodować nadmierne wibracje i hałas. Używać tylko odpowiednich narzędzi roboczych!
- W razie potrzeby robić wystarczającą ilość przerw podczas pracy z urządzeniem!

4 Budowa i funkcja

Szlifierka czołowa PS 18 z wbudowanym zasilaczem została zaprojektowana do szlifowania powierzchni (np. drewna, tworzywa sztucznego, metalu itp.). Różne kształty wkładek szlifierskich pozwalają na szlifowanie powierzchni w miejscach trudno dostępnych.

Komponenty (rys. 1)

- (1) Szlifierka czołowa
- (2) Wbudowany zasilacz
- (3) Włącznik/wyłącznik
- (4) Wskaźnik LED
- (5) Pierścień mocujący
- (6) Wkładka szlifierska

Zastosowanie zgodne z przeznaczeniem

Używać szlifierki czołowej wyłącznie do szlifowania powierzchni, zgodnie z opisem w niniejszej instrukcji obsługi.

5 Obsługa

Należy zawsze przestrzegać ostrzeżeń i wskazówek dotyczących bezpieczeństwa zawartych w niniejszej instrukcji obsługi!

Uruchomienie:

1. Najpierw należy sprawdzić, czy wkładka szlifierska (6) jest prawidłowo włożona i zablokowana (patrz poniższy rozdział „Wymiana wkładki szlifierskiej”).
2. Założyć pasujący papier ścierny (samoprzylepny), jak pokazano na rysunku 3.
3. Podłączyć zasilacz (2) do przeznaczonego gniazda (napięcie

Montowanie/wymiana wkładki szlifierskiej:

1. Przekręcić pierścień mocujący (5) o 90° w lewo do oporu, jak pokazano na rysunku 2. Zacisk zostanie odblokowany i można wyjąć wkładkę szlifierską (6).
2. Włożyć wybraną wkładkę szlifierską do oporu i zablokuj ponownie zablokować, przekraczając pierścień zaciskowy (5) o 9° w prawo.
3. Założyć pasujący papier ścierny (samoprzylepny), jak pokazano na rysunku 3.

Praca za pomocą urządzenia:

Ważne!

Przed rozpoczęciem pracy z urządzeniem należy zawsze upewnić się, że wkładka szlifierska (6) jest prawidłowo założona i zablokowana.

1. Urządzenie można włączać lub wyłączać za pomocą włącznika/wyłącznika (3). Po jednokrotnym naciśnięciu włącznika/wyłącznika pierwsza dioda LED na wskaźniku LED (4) zapali się na czerwono, a urządzenie zacznie pracować ze stopniem liczby skoków 1. Ponowne naciśnięcie włącznika/wyłącznika spowoduje włączenie drugiej diody LED, a urządzenie zacznie pracować ze stopniem liczby skoków 2. Ponowne naciśnięcie włącznika/wyłącznika spowoduje

- włączenie trzeciej diody LED, a urządzenie zacznie pracować ze stopniem liczby skoków 3.
- Przytrzymać urządzenie w sposób pokazany na rysunku 4 i ustawić wybrany stopień liczby skoków.
 - Prowadzić wkładkę szlifierską z papierem ściernym ostrożnie i z niewielkim naciskiem po powierzchni obrabianego przedmiotu.
 - Urządzenie zostaje wyłączone po ponownym naciśnięciu włącznika/wyłącznika (3) ze stopniem liczby skoków 3 lub niezależnie od stopnia liczby skoków przytrzymując przez około 2 sekundy.
 - Po zakończeniu pracy należy odłączyć zasilacz (2) od gniazdka.

6 Serwis i konserwacja

Ostrzeżenie!

Przed rozpoczęciem jakiegokolwiek ustawiania, prac konserwacyjnych lub napraw wyciągnąć wtyk sieciowy!

Urządzenie w znacznym stopniu nie wymaga konserwacji. Do czyszczenia urządzenia można używać miękkiej, lekko zwilżonej ściereczki lub pędzelka.

Uwaga!

Nie należy nigdy używać środków czyszczących w płynie. Nie wolno dopuścić do przedostawania się wilgoci lub płynów do wnętrza urządzenia.

7 Utylizacja

Elektronarzędzia, akcesoria i opakowania należy utylizować oddzielnie.

Urządzenia ani jego części nie należy wyrzucać do odpadów domowych, lecz utylizować zgodnie z przepisami obowiązującymi w miejscu zamieszkania.  Urządzenie zawiera surowce nadające się do ponownego wykorzystania.

Zgodnie z Dyrektywą Europejską 2012/19/UE w sprawie zużytego sprzętu elektrycznego i elektronicznego (WEEE), zużyty sprzęt elektryczny należy zbierać selektywnie i przekazywać do utylizacji przyjaznej dla środowiska.

8 Deklaracja zgodności UE

Produkt: Szlifierka czołowa
Model: PS 18 (28595)
Producent: PROXXON S.A.
Härebjerg 6-10
LU-6868 Wecker
www.proxxon.com

Oświadczamy na naszą wyłączną odpowiedzialność, że powyższy produkt jest zgodny z następującymi dyrektywami/rozporządzeniami i normami.

2006/42/WE

EN 62841-1:2015/A11:2022
EN IEC 62841-2-4:2014

2014/30/UE

EN 55014-1:2017/A11:2020
EN 55014-2:2015
EN 61000-3-2:2014
EN 61000-3-3:2013

2011/65/UE wraz ze wszystkimi dyrektywami delegowanymi, które zostały opublikowane i weszły w życie w dniu wydania niniejszej deklaracji.

Podpisano w imieniu:
PROXXON S.A.

Wecker, 13.03.2026



Stommes
Inżynier – Badania i Rozwój

Pełnomocnik ds. dokumentacji CE jest identyczny z sygnatariuszem.

RUS Перевод оригинального
руководства по эксплуатации
PROXXON - PS 18

1 Безопасность

ПРЕДУПРЕЖДЕНИЕ!



Прочтите все указания по безопасности, инструкции, подписи под иллюстрациями и технические характеристики, поставляемые с данным электроинструментом. Небрежность при выполнении следующих указаний и инструкций может привести к поражению электрическим током, пожару или тяжелым травмам.

Сохраните все указания по безопасности и инструкции для будущего использования.

Во время работ с устройством обязательно используйте соответствующие защитные очки!



Некоторые виды пыли и пара опасны для здоровья. Чтобы обезопасить себя, во время работ с устройством обязательно используйте подходящую пылезащитную маску.



Использовать и хранить только в сухих условиях



Класс защиты устройства II

Не модифицируйте устройство и используйте только оригинальные запасные части PROXXON.

Храните устройство в сухом недоступном для детей месте!

Дополнительные общие инструкции по технике безопасности прилагаются к устройству в отдельной брошюре.

2 Комплект поставки и оснастка

- 1 руководство по эксплуатации + брошюра с дополнительными инструкциями по технике безопасности
- 1 коробка для хранения
- 1 шлифовальная ручка (со встроенным блоком питания)
- 1 коробка для принадлежностей
- 4 насадки для шлифования, угловые
- 4 насадки для шлифования, прямые
- 1 лист самоклеящейся наждачной бумаги (зерно 180)
- 1 лист самоклеящейся наждачной бумаги (зерно 240)
- 1 лист самоклеящейся наждачной бумаги (зерно 400)
- 3 шлифовальные подушечки (крупная, средняя, мелкая)

Указания по применению комплектной оснастки:

Оснастка, входящая в комплект поставки устройства, включая сменные насадки, разработана и предназначена исключительно для использования с данным устройством!

Производитель не несет ответственности за безопасность и исправную работу устройств/сменных насадок при использовании в наших устройствах сменных насадок других производителей, а также при использовании комплектных сменных насадок в устройствах других производителей!

Запрещается использовать комплектные насадки в устройствах с более высокой максимальной частотой вращения или хода!

3 Технические данные

Блок питания:

Вход: 100–240 В ~, 50/60 Гц
Выход: 18 В = 7,2 Вт

Инструмент:

Частота хода: Ступень 1: 7000 мин-1
Ступень 2: 9000 мин-1
Ступень 3: 10 000 мин-1
Вес (с блоком питания) 210 г

Длина (без
шлифовальной насадки): 155 мм
Уровень шума: ≤ 70 дБ(А)

Шум и вибрация

Сведения о шумообразовании получены с помощью стандартизованных и предписанных нормативами методов измерения и могут использоваться для сравнения электроприборов и инструментов друг с другом.

Эти значения также позволяют выполнить временную оценку шумовой нагрузки. В зависимости от условий эксплуатации фактические показатели могут отличаться от указанных выше значений!

Они, в частности, зависят от обрабатываемой заготовки и насадок (особенно от степени их износа). Неподходящие заготовки или материалы, плохо обслуженный инструмент, слишком высокая скорость подачи или неподходящие насадки могут значительно повысить уровень вибрации и шума.

Для точной оценки фактической нагрузки, связанной с вибрацией и шумообразованием, также нужно учесть время, в течение которого устройство отключено или работает, но не используется. Это может существенно снизить связанную с вибрацией и шумообразованием нагрузку на протяжении времени работы.

Для минимизации вибрационной нагрузки учитывайте следующее:

- Обеспечьте регулярное и правильное техобслуживание инструмента!
- При возникновении чрезмерной вибрации немедленно прекращайте работу с инструментом!
- неподходящий вставной инструмент может вызвать чрезмерную вибрацию и шум. Используйте только подходящие вставные инструменты!
- При необходимости во время работы с устройством выдерживайте требуемые паузы!

4 Конструкция и функции

Шлифовальная ручка PS 18 со встроенным блоком питания предназначена для шлифования поверхностей (например, дерева, пластика, металла и т. д.). Благодаря шлифовальным насадкам различной формы, позволяет выполнять шлифовку даже в труднодоступных местах.

Компоненты (рис. 1)

- (1) Шлифовальная ручка
- (2) Встроенный блок питания
- (3) Двухпозиционный выключатель
- (4) Диодный индикатор
- (5) Прижимное кольцо
- (6) Шлифовальная насадка

Надлежащее применение

Используйте шлифовальную ручку строго в соответствии с инструкциями по эксплуатации для шлифовки поверхностей.

5 Обслуживание

Обязательно выполняйте требования предупреждений и инструкции по технике безопасности этого руководства по эксплуатации!

Начало эксплуатации:

1. Сначала убедитесь, что шлифовальная насадка (6) правильно установлена и зафиксирована (см. следующий раздел «Замена шлифовальных насадок»).
2. Наложить подходящую шлифовальную бумагу (самоклеющуюся), как показано на рис. 3.
3. Подключите блок питания (2) к подходящей розетке (сетевое напряжение 100–240 В ~, 50/60 Гц). Устройство готово к работе.

Установка/замена шлифовальных насадок:

1. Повернуть прижимное кольцо (5), как показано на рис. 2, на 90° влево до упора. Зажим разблокируется, и шлифовальную насадку (6) можно будет снять.
2. Вставить нужную шлифовальную насадку до упора и снова зафиксировать ее, повернув прижимное кольцо (5) на 90° вправо.
3. Наложить подходящую шлифовальную бумагу (самоклеющуюся), как показано на рис. 3.

Работа с инструментом:

Важно!

Перед началом работ с устройством обязательно проверяйте правильность установки и надлежащую фиксацию шлифовальной насадки (6).

1. Устройство включается и выключается двухпозиционным выключателем (3). При однократном нажатии выключателя загорается первый красный индикатор (4), и устройство работает с частотой хода 1. При повторном нажатии выключателя загорается второй индикатор, устройство работает с частотой хода 2. При последующем нажатии выключателя загорается третий индикатор, устройство работает с частотой хода 3.
2. Держите устройство, как показано на рис. 4, и установите желаемую частоту хода.
3. Осторожно проведите шлифовальной насадкой со шлифовальной бумагой, слегка придавливая ее к поверхности заготовки.
4. Устройство выключается повторным нажатием двухпозиционного выключателя (3) при установленной частоте хода 3 или независимо от выбранной частоты хода, если удерживать его примерно 2 секунды.
5. После завершения работы отсоедините блок питания (2) от розетки.

6 Техническое обслуживание и уход

Предостережение!

Перед тем как выполнять любые операции по регулировке, профилактические мероприятия или ремонт, выньте сетевой штепсель из розетки!

Прибор практически не требует технического обслуживания. Очищайте прибор мягкой, слегка влажной тканью или щеткой.

Внимание!

Запрещается использовать жидкости для очистки. Влага или жидкости не должны попадать внутрь устройства.

7 Утилизация

Утилизируйте электроинструменты, принадлежности и упаковку отдельно.

Не выбрасывайте устройство или его части вместе с бытовыми отходами. Утилизируйте их в соответствии с действующими правилами. Устройство содержит ценные материалы, пригодные для переработки.



В соответствии с Европейской директивой 2012/19/ЕС об отходах электрического и электронного оборудования (WEEE), электроинструменты, которые больше не пригодны к использованию, должны собираться отдельно и перерабатываться экологически безопасным способом.

8 Декларация о соответствии требованиям ЕС

Продукт: Шлифовальная ручка
Модель: PS 18 (28595)
Производитель: PROXXON S.A.
Härebierg 6-10
LU-6868 Wecker
www.proxxon.com

Настоящим мы заявляем под свою личную ответственность, что этот продукт соответствует требованиям следующих директив/предписаний и нормативных документов.

2006/42/EC

EN 62841-1:2015/A11:2022
EN IEC 62841-2-4:2014

2014/30/EC

EN 55014-1:2017/A11:2020
EN 55014-2:2015
EN 61000-3-2:2014
EN 61000-3-3:2013

Директива 2011/65/EC, включая все делегированные акты, опубликованные и действующие на дату настоящего заявления.

Подписано от имени:
PROXXON S.A.

Wecker, 13.03.2026

Stommes

Инженер – Научно-исследовательская и опытно-конструкторская работа

Лицом, уполномоченным согласно Документации ЕС, является лицо, подписавшее документ.